



**ПРОМ  
ЭКСПЕРТ**

Швейные технологии

КАТАЛОГ 2024



**KANSAN**  
SPECIAL®  
— Since 1957 —





**DLR**  
**NW2202**  
**NW • NL • NC**  
**SQ**  
**SX**  
**FBX • WFB**

**МАШИНЫ ДЛЯ  
ДЖИНСОВОЙ ТКАНИ**

**стр. 2-22**



**NW • WX-NL**  
**NR • RX • NRE**  
**NC • NM**  
**NFS**  
**KC**

**МАШИНЫ ДЛЯ  
ТРИКОТАЖА**

**стр. 23-40**



**DFB**  
**FX**  
**NR9900**

**МНОГОИГОЛЬНЫЕ  
МАШИНЫ**

**стр. 41-52**

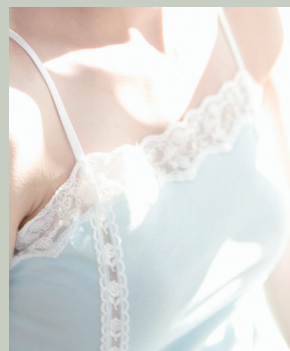

**PX • MAC**  
**NW**  
**DFB**  
**NB**

**МАШИНЫ ДЛЯ  
ДЕКОРИРОВАНИЯ**

**стр. 53-64**



**JJ**  
**SPX**

**ОВЕРЛОКИ**

**стр. 65-71**

МАШИНЫ ДЛЯ ДЖИНСОВОЙ ТКАНИ		МАШИНЫ ДЛЯ ТРИКОТАЖА		МАШИНЫ ДЛЯ ДЕКОРИРОВАНИЯ	
DLR	4	NW • WX • NL	24	PX • MAC	54
NW2202	6	NR • RX • NRE	26	NW	55
NW • NL • NC	7	NC • NM	28	DFB	56
SQ	8	NFS	30	NB	58
SX	9	KC	31	PX302-4W	60
FBX • WFB	10	KC2703-UTC-E	31	MAC200-DD	60
DLR1503PTF	12	NW8803GMG	32	NW8803G-1S	61
DLR1509SPF	12	WX8803F-UF	33	DFB1412PQ	62
DLR1509WPA-1C/DD	13	NL5802GL	33	DFB1412PS-ET-MD	62
NW2202GPC	13	NR9803GALK-UTA	34	DFB1412PSSM-ET-MD	63
NW8842-1G	14	NR9803GALK-ABH3	35	DFB1412PTV	63
NL5803GPXP	14	NR9803GCC-UTA	36	NB1433PSSM-ET-MD	64
DFB1415SPF	15	NR9803GPEHK-UTA	36		
SX6803PD	16	NRE9803GMG-UTA	37		
SQ7803LR/PF-HB/AF/DD/PT	16	NC1103GCL-UTA	38	<b>ОВЕРЛОКИ</b>	
SQ series gauge set option	17	NC1103GALK-UTA	38	JJ	66
SQ7703FB	18	NFS6604GFMH-H-V-DD	39	JJ3014GH-40M-2x4	68
SQ7702FB-L	18	OPTION FOR TOP & BOTTOM MACHINES	40	JJT3116GE-03X	68
NC1001GJ-CD-UTAB	19			JJ5014GH-01M	69
NC1001GSJF-CD-TL1-UTAB	19	<b>МНОГОИГОЛЬНЫЕ МАШИНЫ</b>		JJT5014GH-01M	69
NC1001GUSJ-CD-TL1-UTAB	19	DFB	42	JL3014GH-01M	69
WFB5506P	20	FX	44	OPTION FOR OVERLOCK	70
FBX1106PR	20	NR9900	46	SPX	71
WFB5509PA-3WAC	21	DFB1404P	48	SPX111E	71
OPTION FOR DOUBLE CHAIN MACHINES	22	DFB1404PMD	48		
		DFB1404PSF	48		
		DFB1412PL	48		
		FX4423PLW	49		
		FX4425PW-UTC	49		
		FX5523PW-UTC	49		
		NR9902-3GU-UTAB	51		
		NR9900-4GU-UTA	51		
		NR9904GU-UTA	51		
		OPTION FOR MULTI NEEDLE MACHINES	52		

# МАШИНЫ ДЛЯ ДЖИНСОВОЙ ТКАНИ

## ЗАГОТОВКА И ПРИШИВАНИЕ ПОЯСА

DFB1415SPF (P.15)  
DLR1509SPF (P.12)  
FBX1104P  
WFB5506P (P.20)

## ШЛЕВКА

B2000C  
NW2202GPC (P.13)

## ЛИЦЕВАЯ ЧАСТЬ КАРМАНА

NW8842-1G(P.14)

## ПРИТАЧНОЙ ШОВ

DLR1503PTF(P.12)  
NL5803GPXP(P.14)  
SX6803PD(P.16)  
SQ7803LR/PF-HB/AF/DD/PT (P. 16)

## БОКОВОЙ ШОВ

JJT3116GE-03X(P.68)  
JJ3014GE-60HK

## ОБРАБОТКА КАРМАНА

NL5803GPXP(P.14)  
DLR1503PTF (P.12)

## ОБМЕТКА НИЗА

NCI 001GJ-CD-UTAB (P.19)  
NC1001GUSJ-CO-TL1-UTAB (P.19)





**ЛИЦЕВАЯ ЧАСТЬ  
КАРМАНА**  
NW8842-1G (P.14)



**ШЛЕВКА**  
B2000C  
NW2202GPC(P.13)

**ПОЯСНАЯ ЛЕНТА**  
DFB1415SPF (P.15)  
DLR1509SPF (P.12)  
FBX1106PR (P.20)  
WFB5506P (P.20)



**ОБМЕТКА  
КАРМАНА**  
NL5803GPXP (P.14)  
DLR1503PTF (P.12)



# DLR СЕРИЯ







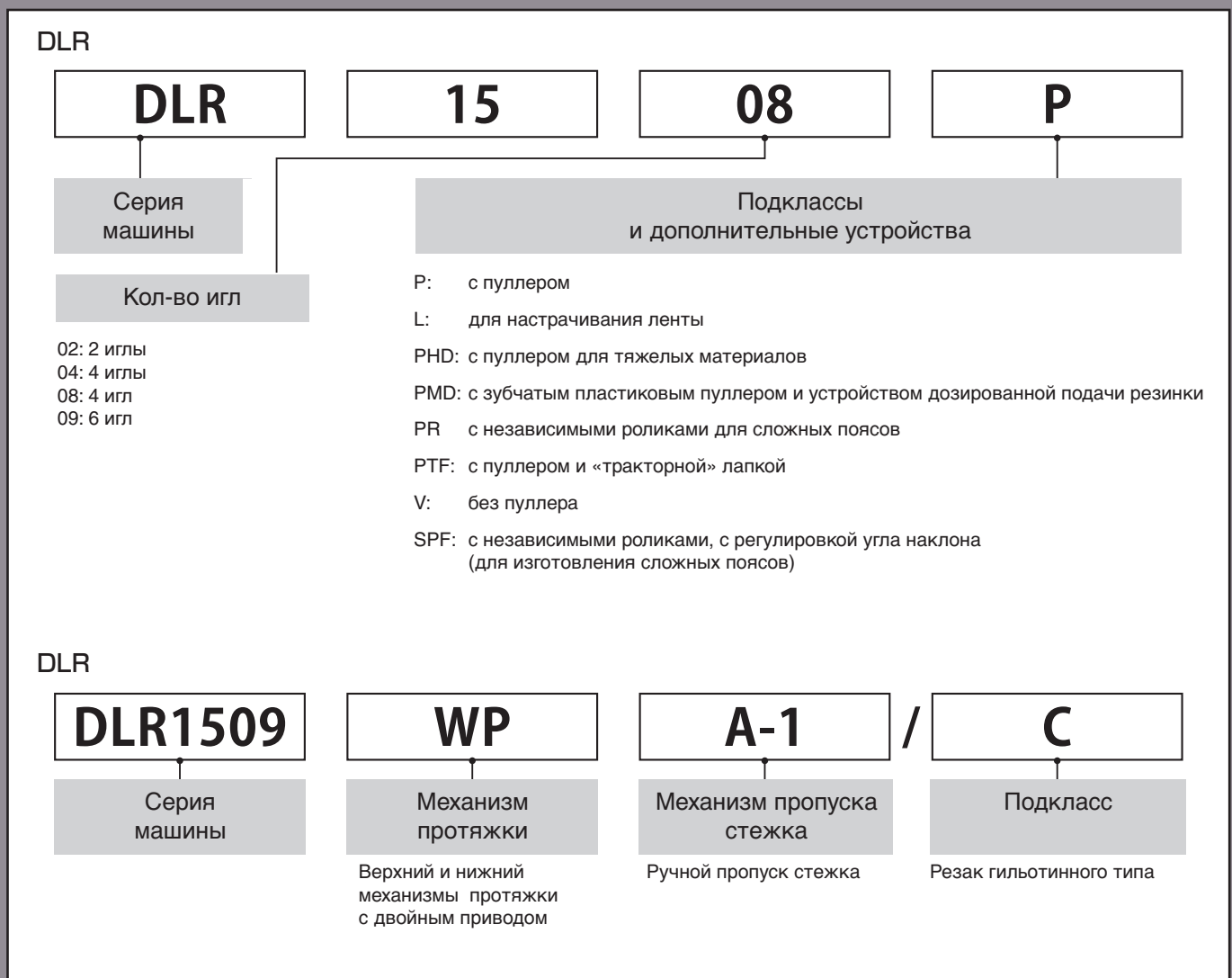

Машины серии DLR - это многоигольные машины двухниточного цепного стежка (1-6 игл), с плоской платформой и механизмом горизонтального движения петлителя. Машины данной серии предназначены для широкого спектра операций; они позволяют работать с тяжелыми и средне-тяжелыми материалами, и оснащены уникальным механизмом продвижения ткани с верхним тянущим пуллером.

Основными областями применения машин этой серии являются выполнение таких операций, как шов «в замок», изготовление и притачивание пояса, втачивания резинки и др.









Характеристики машин серии DLR позволяют выполнять высококачественную строчку с ровными стежками.











ТЕХНИЧЕСКИЕ ДАННЫЕ

МОДЕЛЬ	Кол-во игл	Кол-во ниток	Типы иглы		Межигольное расстояние (дюйм)	Кол-во: стежок/ дюйм	Диф. коэффициент подачи	Подъем лапки (в мм)	Ход игло-водителя (в мм)	Скорость шитья (об./мин.)
			Organ (#)	Schmetz (Nm)						
										
DLR1502L	2	4	UY×128GAS 14	UY×128GAS 90	3/16, 1/4, 5/16, 3/8, 1/2,	7~17		8	27	4500
DLR1502P	2	4	UY×128GAS 14	UY×128GAS 90	3/16, 1/4, 5/16	7~16		8	27	4500
DLR1502PHD	2	4	TV×5 21	TV×5 130	1/4	7~14		10	34	4500
DLR1502PMD	2	4	UY×128GAS 11	UY×128GAS 75	3/16, 1/4, 5/16	8~16		8	27	4500
DLR1502V	2	4	UY×128GAS 14	UY×128GAS 90	3/16, 1/4, 5/16, 3/8, 1/2, 3/4	7~17		8	27	4500
DLR1502VHD	2	4	TV×5 21	TV×5 130	3/16, 1/4, 3/8	6~12		10	34	4500
DLR1503PHD	3	6	TV×5 21	TV×5 130	1/4	7~14		10	34	4500
DLR1503PTF	3	6	TV×5 21	TV×5 130	1/4, 9/32	7~16		10	34	4500
DLR1503V	3	6	UY×128GAS 14	UY×128GAS 90	1/4	7~17		8	31	4500
DLR1503VHD	3	6	TV×5 21	TV×5 130	1/4	6~12		10	34	4500
DLR1503VTF	3	6	TV×5 21	TV×5 130	1/4	6~12		10	34	4500
DLR1508P	4	8	TV×5 21	TV×5 130	1/4-1-1/4 3/16-1-3/16	7~16		10	34	4500
DLR1508PR	4	8	TV×5 21	TV×5 130	1/4-1-1/4	7~16		10	34	4500
DLR1508SPF	4	8	TV×5 21	TV×5 130	1/4-1-1/4 1/4-7/8-1/4	7~16		10	34	4500
DLR1509P	4	8	TV×5 21	TV×5 130	1/8-1/8-1-1/8-1/8	7~16		10	34	4500
DLR1509PR	4	8	TV×5 21	TV×5 130	1/8-1/8-1-1/8-1/8	7~16		10	34	4500
DLR1509SPF	4	8	TV×5 21	TV×5 130	1/8-1/8-1-1/8-1/8	7~16		10	34	4500

Полуавтоматические машины

МОДЕЛЬ	Кол-во игл	Кол-во ниток	Типы иглы		Межигольное расстояние (дюйм)	Кол-во: стежок/ дюйм	Диф. коэффициент подачи	Подъем лапки (в мм)	Ход игло-водителя (в мм)	Скорость шитья (об./мин.)
			Organ (#)	Schmetz (Nm)						
										
DLR1509WPA-1	4	8	TV×5 21	TV×5 130	1/8-1/8-1-1/8-1/8	7~16		10	34	3200
DLR1509WPA-1C	4	8	TV×5 21	TV×5 130	1/8-1/8-1-1/8-1/8	7~16		10	34	3200

Другие машины для пришивания поясных лент

МОДЕЛЬ	Кол-во игл	Кол-во ниток	Типы иглы		Межигольное расстояние (дюйм)	Кол-во: стежок/ дюйм	Диф. коэффициент подачи	Подъем лапки (в мм)	Ход игло-водителя (в мм)	Скорость шитья (об./мин.)
			Organ (#)	Schmetz (Nm)						
										
DFB1415SPF	4	8	UO×113 14	UY×113 90	1/8X6-1/4X2-1/8X6	7~17		10	34	4000
FX4418SPF-SA	6	12	DV×57 21	DV×57 130	1/4	7~17		8	34.5	2500

На все вышеперечисленные модели машин могут быть установлены двигатели прямого привода.

# NW2202 СЕРИЯ

Серия NW2202 - это 2-игольная машина с плоской платформой для изготовления петель для ремня, шлевок с передними ножами. Это новая модель, которая имеет дальнейшее усовершенствование по сравнению с В 2000 С.

Новыми функциями являются;

1. Опорная (передняя) прижимная лапка независима от основной прижимной лапки, поэтому ее можно легко отсоединить, а также она имеет функцию остановки для удержания в поднятом положении. Таким образом, расположение лапки при начале шитья чрезвычайно упрощается.

2. Оснащена новой регулировочной шкалой нижних ножей.

С помощью этого диска можно одинаково регулировать давление пружины как правого, так и левого нижних ножей.

3. Регулировочная ручка позволяет легко настраивать резак и изготавливать петли для ремня длиной от 8 мм до 20 мм.

Для ширины более 16 мм доступны специальная широкая игольная пластина и подающая рейка.

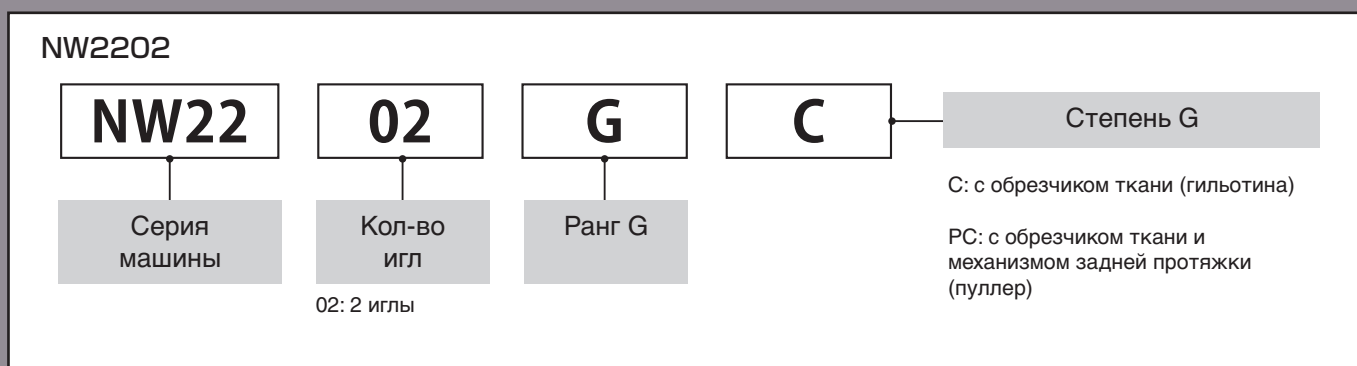

## ТЕХНИЧЕСКИЕ ДАННЫЕ

МОДЕЛЬ	Кол-во игл	Кол-во ниток	Типы иглы		Межигольное расстояние (дюйм)	Кол-во стежков /дюйм	Диф. коэффициент подачи	Подъем лапки (в мм)	Ход игловодителя (в мм)	Скорость шитья (об./мин.)
			Organ (#)	Schmetz (Nm)						
NW2202GC NW2202GPC	2	3	UY × 128GAS 14~16	UY × 128GAS 90~100	3/16, 7/32, 1/4, 1/4W	6~12		8	31	4500

На все вышеперечисленные модели машин могут быть установлены двигатели прямого привода.



# NW-NL-NC СЕРИЯ

Серия NW-NL - это высокоскоростные, высокопроизводительные машины с плоской платформой, с верхним и нижним застилом. Длину стежка можно легко регулировать нажатием кнопки (макс. 4 мм, 6 стежков на дюйм).

Эту серию можно применять к различным типам джинсовой ткани и брюк, чтобы добиться равномерного, гибкого и красивого шва.

Серия NC - высокоскоростная и высокопроизводительная машина с небольшой цилиндрической платформой для двойного цепного стежка. В серии NC есть модель с цилиндрической платформой окружностью 113 мм (серия NC1001GUSJ).

Механизм дифференциальной подачи помогает уменьшить проскальзывание материала и обеспечивает красивый стежок. Механизм уплотненного стежка и система фиксации стежка будут способствовать повышению эффективности производства.

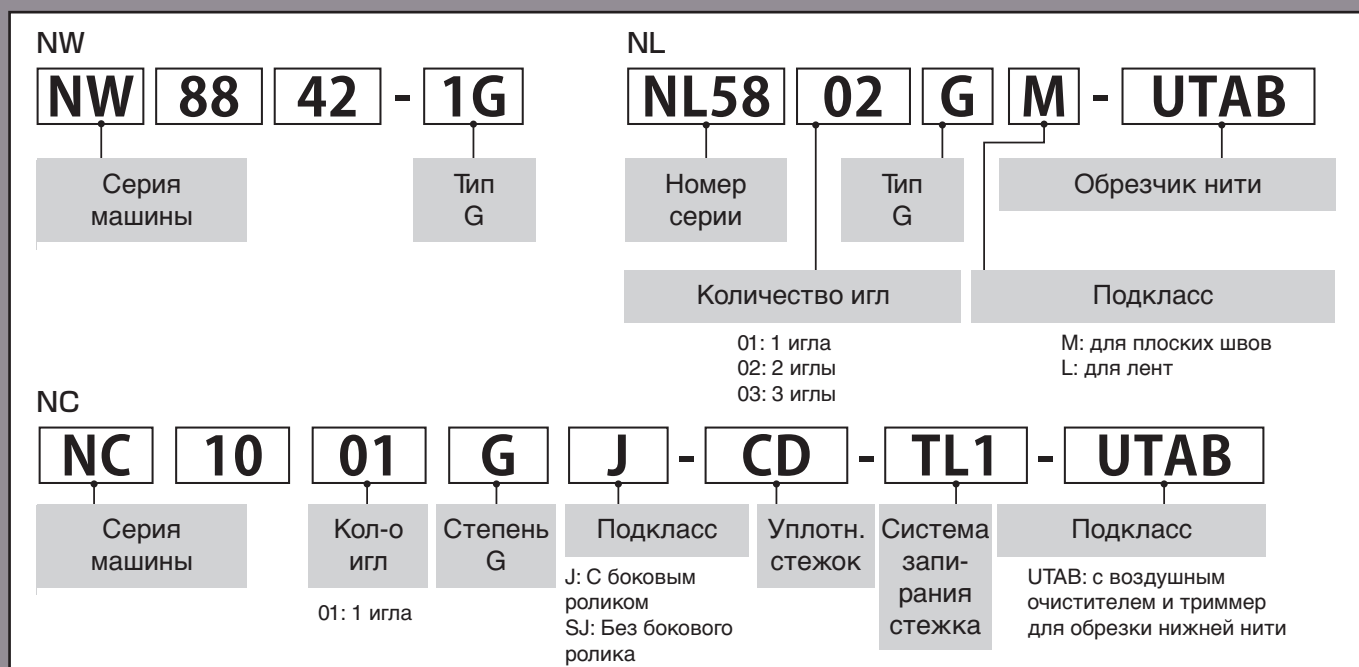

МОДЕЛЬ	Кол-во игл	Кол-во ниток	Типы иглы		Межигольное расстояние (дюйм)	Кол-во: стежок/дюйм	Диф. коэф. подачи	Подъем лапки (в мм)	Ход игло-водителя (в мм)	Скорость шитья (об./мин.)
			Organ (#)	Schmetz (Nm)						
NW8842-1G	3	7	UY×128GAS 9~14	UY×128GAS 65~90	2.4 мм x 6.4 мм	7~16	0.7~2	4.5	31	5000
NL5801G	1	2	UY×128GAS 9~14	UY×128GAS 65~90		8~16	0.7~2	8	31	6000
NL5801G-UTAB	1	2	UY×128GAS 9~14	UY×128GAS 65~90		8~16	0.7~2	8	31	6000
NL5802GM	2	4	UY×128GAS 9~14	UY×128GAS 65~90	6.4 мм	8~16	0.7~2	8	31	6000
NL5802GLR	2	4	UY×128GAS 16	UY×128GAS 100	6.4 мм	6.5~16	0.7~2	8	33	6000
NL5802GMF	2	4	UY×128GAS 9~14	UY×128GAS 65~90	2.4 мм	8~16	0.7~2	8	31	6000
NL5802GTMF	2	4	UY×128GAS 9~14	UY×128GAS 65~90	1/64	8~16	0.7~2	8	31	6000
NL5803GPXP	3	6	TV×5 18		1/4	6~14		8	34	4500
NL5803GPHD	3	6	TV×5 18		1/4, 3/8, 5/16	6~14		8	34	4500
NL5803GVHD	3	6	TV×5 18		1/4, 3/8, 5/16	6~14		8	34	5000
NL5803GPTF	3	6	TV×5 18		1/4, 3/8, 5/16	6~14		8	34	4500
NC1001GSJ	1	2	TVX5 21			6~11	0.8~1.2	9	34	3500
NC1001GSJ-CD-UTAB	1	2	TVX5 21			6~11	0.8~1.2	9	34	3500
NC1001GSJF-CD-UTAB	1	2	TVX5 21			6~11	0.8~1.2	9	34	3500
NC1001GSJF-CD-TL1-UTAB	1	2	TVX5 21			6~11	0.8~1.2	9	34	3500
NC1001GJ-CD-UTAB	1	2	TVX5 21			6~11	0.8~1.2	12(Roller)	34	3000
NC1001GJF-CD-UTAB	1	2	TVX5 21			6~11	0.8~1.2	12(Roller)	34	3000
NC1001GUSJ-UTAB	1	2	TVX5 18			6~11		8	34	2500

На все вышеперечисленные модели машин могут быть установлены двигатели прямого привода.

# SQ СЕРИЯ

Серия SQ - это двух или трех игольные машины для двойного цепного стежка с П-образной платформой вне платформы.

Серия SQ7800 подходит для шаговых или боковых швов для тяжелых материалов, таких как шитье джинсовой ткани и рабочих брюк.

Благодаря нашему оригинальному механизму дифференциальной подачи поперечный шов на тяжелых материалах позволяет получить красивый внутренний шов. Серия SQ7700 подходит для шаговых швов внахлестку для легких и средних материалов, таких как рубашки.

Регулируя дифференциальное соотношение передней и задней подающих реек, можно уменьшить сбавивание.

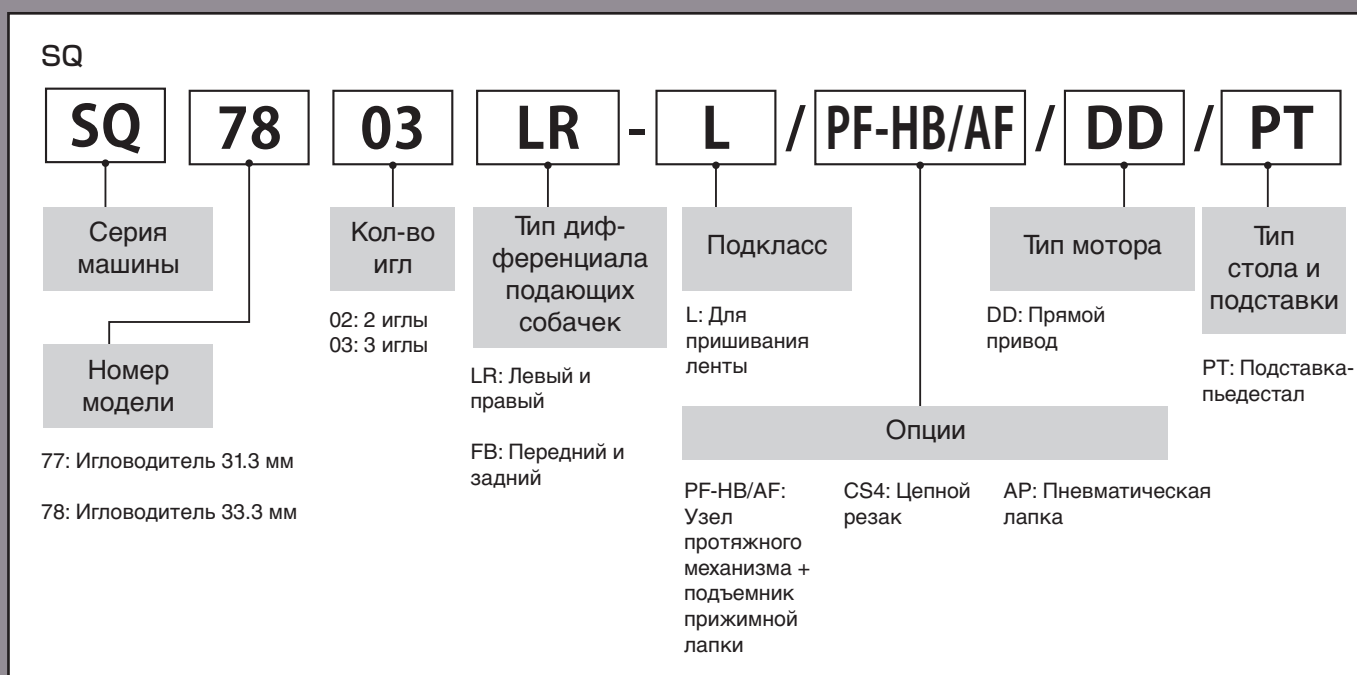

## ТЕХНИЧЕСКИЕ ДАННЫЕ

МОДЕЛЬ	Кол-во игл	Кол-во ниток	Типы иглы		Межигольное расстояние (дюйм)	Кол-во: стежок /дюйм	Диф. коэффициент подачи	Подъем лапки (в мм)	Ход игольводителя (в мм)	Скорость шитья (об./мин.)
			Organ (#)	Schmetz (Nm)						
SQ7802LR	2	4	UY × 128GAS #21	UY × 128GAS #130	3/16	6~12	0.7~1.3	10	33.3	5000
SQ7803LR	3	6	UY × 128GAS #21	UY × 128GAS #130	1/4, 9/32	6~12	0.7~1.3	10	33.3	5000
SQ7702FB-L	2	4	UY × 128GAS #10~#14	UY × 128GAS #65~#90	1/4	8~21	0.7~1.3	8	31.3	5000
SQ7702FB	2	4	UY × 128GAS #10~#14	UY × 128GAS #65~#90	3/16	8~21	0.7~1.3	10	31.3	5000

На все вышеперечисленные модели машин могут быть установлены двигатели прямого привода.



# SX СЕРИЯ

Серия SX - это трех игольная машина двойного цепного стежка с П-образной платформой и верхней протяжкой. Подходит для шаговых или боковых швов на плотных тканях, таких как джинсы и рабочие брюки.

Основные функции помогают равномерно подавать ткань, так что машина может прострочить часть внутреннего шва даже в части поперечного шва. Сбаривание больше не ваша забота.

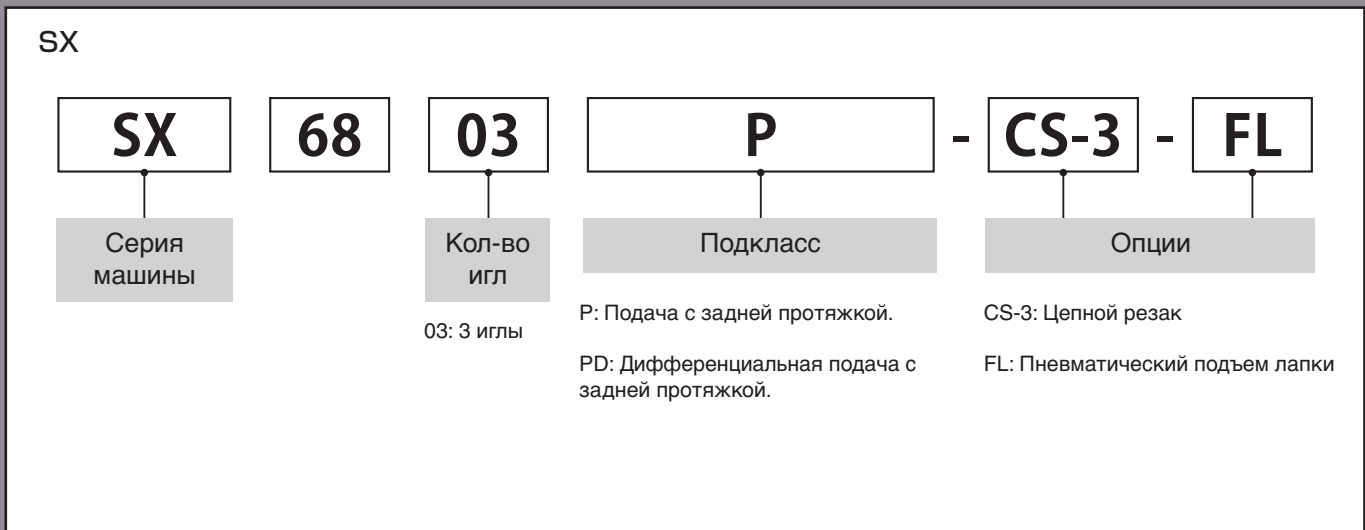

## ТЕХНИЧЕСКИЕ ДАННЫЕ

МОДЕЛЬ	Кол-во игл	Кол-во ниток	Типы иглы		Межигольное расстояние (дюйм)	Кол-во: стежок/дюйм	Диф. коэф-фициент подачи	Подъем лапки (в мм)	Ход игловодителя (в мм)	Скорость шитья (об./мин.)
			Organ (#)	Schmetz (Nm)						
SX6803PD	3	6	TVX3 21	UY × 128GAS 130	1/4, 9/32	6~12	0.7~1.3	8	33.3	4500
SX6803P	3	6	TVX3 21	UY × 128GAS 130	1/4, 9/32	6~12	/	8	33.3	4500

# FBX • WFB СЕРИЯ

Машины серии FBX - это машины двойного цепного стежка с цилиндрической платформой и игольной подачей ткани. На машине может быть установлено от 2-х до 6-ти игл. Так как механизмы нижней и игольной подачи ткани синхронизированы, регулировка этих механизмов может производиться одновременно простым нажатие кнопки.

Дополнительно на машину может быть установлен задний тянущий пуллер. Механизм игольной подачи ткани позволяет избежать таких проблем, как сборение и проскальзывание материала при шитье. Машины данной серии имеют широкое применение благодаря большому расстоянию между иглами (макс. 70мм). Это позволяет обрабатывать пояса, планки рубашек и другие изделия.

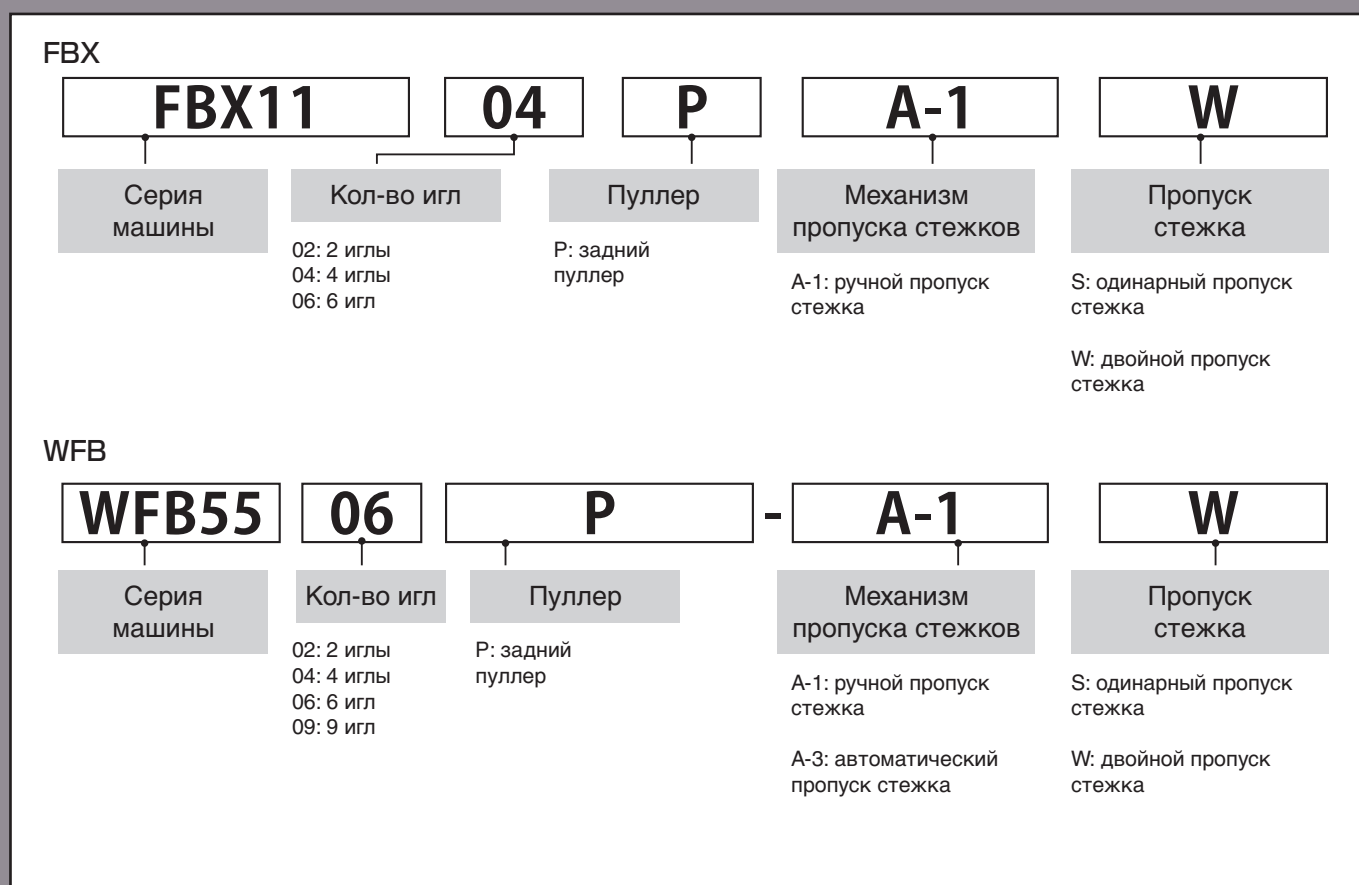

**FBX СЕРИЯ** | ТЕХНИЧЕСКИЕ ДАННЫЕ

МОДЕЛЬ	Кол-во игл	Кол-во ниток	Типы иглы		Межигльное расстояние (дюйм)	Кол-во: стежок/дюйм	Диф. коэффициент подачи	Подъем лапки (в мм)	Ход игловодителя (в мм)	Скорость шитья (об./мин.)
			Organ (#)	Schmetz (Nm)						
FBX1102P	2	4	DV×57 14~25	DV×57 90~200	1-1/2,1-3/8,1-1/4	4~12		9	32	4000
FBX1102YS	2	4	DV×57 14~25	DV×57 90~200	1/4 ,9/32 ,3/8	4~12		9	32	4000
FBX1104PA-1W	4	8	DV×57 14~25	DV×57 90~200	1/4-1-1/4, 1/4-7/8-1/4	4~12		9	32	4000
FBX1104PA-1S	4	8	DV×57 14~25	DV×57 90~200	1/4-1-1/4	4~12		9	32	4000
FBX1104PRA-1W	4	8	DV×57 14~25	DV×57 90~200	1/4-1-1/4, 1/4-7/8-1/4	4~12		9	32	4000
FBX1104PRA-1S	4	8	DV×57 14~25	DV×57 90~200	1/4-1-1/4	4~12		9	32	4000
FBX1104PA-3WAC	4	8	DV×57 14~25	DV×57 90~200	1/4-1-1/4, 1/4-7/8-1/4 1/4-11/8-1/4	4~12		9	32	4000
FBX1104PA-3SAC	4	8	DV×57 14~25	DV×57 90~200	1/4-1-1/4	4~12		9	32	4000
FBX1104P-LS	4	8	DP-5 #18 DVX57 #21		1·1/4-1/4-1/4	4~12		9	34	3000
FBX1103P-LS	3	6	DP-5 #18 DVX57 #21		1·3/8-1/4	4~12		9	34	3000
FBX1104P	4	8	DV×57 14~25	DV×57 90~200	1/4-1-1/4 , 1" 1/4-7/8-1/4, 1/4-11/8-1/4	4~12		9	32	4000
FBX1104PR	4	8	DV×57 14~25	DV×57 90~200	1/4-1-1/4, 1/4-11/8-1/4	4~12		9	32	4000
FBX1106P	6	12	DV×57 14~25	DV×57 90~200	1/4, 1/4x3-7/8-1/4x3	4~12		9	32	3000
FBX1106PR	6	12	DV×57 14~25	DV×57 90~200	1/4	4~12		9	32	3000
FBX1106PA-1	6	12	DV×57 14~25	DV×57 90~200	1/4, 1/4x3-7/8-1/4x3	4~12		9	32	3000
FBX1106PRA-1	6	12	DV×57 14~25	DV×57 90~200	1/4, 1/4x3-7/8-1/4x3	4~12		9	32	3000

На все вышеперечисленные модели машин могут быть установлены двигатели прямого привода.

**WFB СЕРИЯ** | ТЕХНИЧЕСКИЕ ДАННЫЕ

МОДЕЛЬ	Кол-во игл	Кол-во ниток	Типы иглы		Межигльное расстояние (дюйм)	Кол-во: стежок/дюйм	Диф. коэффициент подачи	Подъем лапки (в мм)	Ход игловодителя (в мм)	Скорость шитья (об./мин.)
			Organ (#)	Schmetz (Nm)						
WFB5506P	6	12	DV×57 14~25	DV×57 90~200	1/8-1/8-1-1/8-1/8	4~12		9	32	3000
WFB5506PA-3WAC	6	12	DV×57 14~25	DV×57 90~200	1/8-1/8-1-1/8-1/8	4~12		9	32	3000
WFB5509P	6	12	DV×57 14~25	DV×57 90~200	1/8-1/8-1/8-1/ 8-7/8-1/8-1/8-1/8	4~12		9	32	3000
WFB5509PA-3WAC	6	12	DV×57 14~25	DV×57 90~200	1/8-1/8-1/8-1/ 8-7/8-1/8-1/8-1/8	4~12		9	32	3000

На все вышеперечисленные модели машин могут быть установлены двигатели прямого привода.



## DLR1503PTF

3-игольная машина с плоской платформой двойного цепного стежка для шаговых швов.

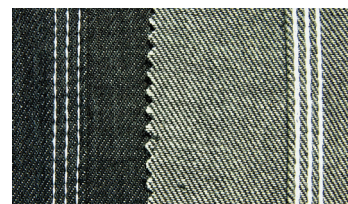
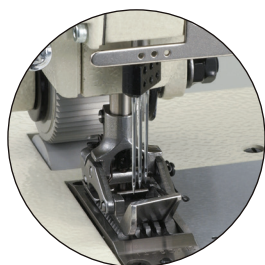

## DLR1509SPF

6-игольная машина с плоской платформой двойного цепного стежка с верхней и независимой нижней протяжкой, оснащенная механизмом регулировки угла наклона, системой двойной подачи для изогнутой поясной ленты.

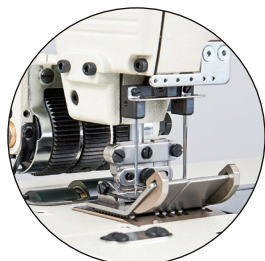

### SPF (А ЧТО С SPF ?)

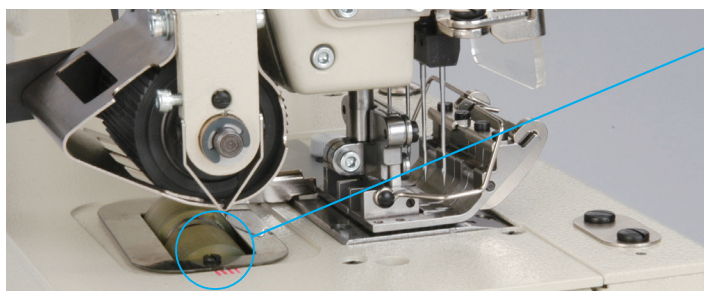

#### ■ Регулируемый угол системы подачи

В зависимости от угла изгиба пояса можно поворачивать как верхний, так и нижний механизмы подачи, индикатор помогает изменять и фиксировать их угол наклона.

#### ■ 1508P и 1509P (Сравнение)

Для 1509P доступно 5 видов размеров калибров без замены деталей калибровки.

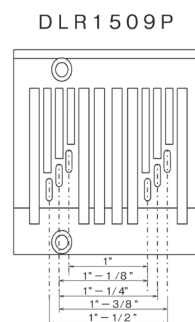
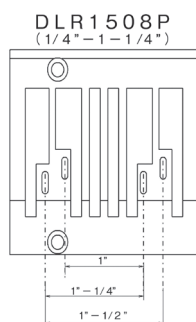

## DLR1509WPA-1C/DD

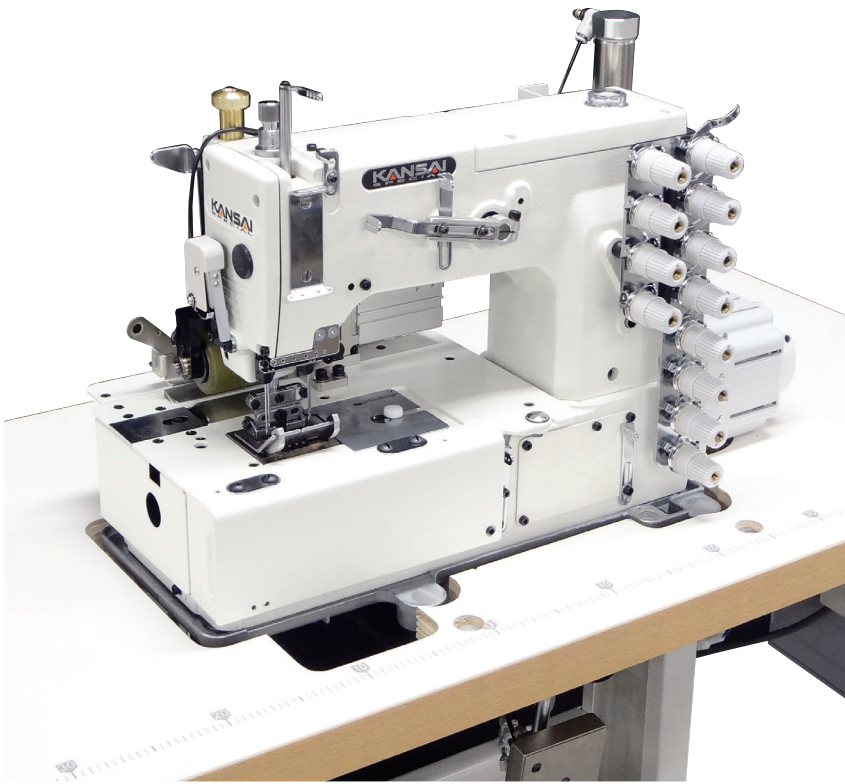

6-игольная машина с плоской платформой для двойного цепного стежка для пришивания джинсового пояса. Машина оснащена резакром для ткани, устройством для пропуска стежка и подъемником лапки.

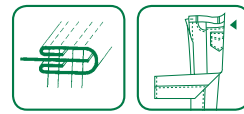

## NW2202GPC



2-игольная машина с плоской платформой с нижним застилом, изготовления шлевок, с передней обрезкой и протяжкой.

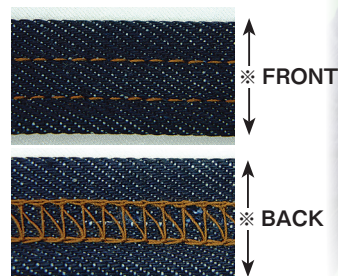



## NW8842-1G



NW8842-1G

3-игольная машина с плоской платформой для безопасного шва для прикрепления лицевой части карманов. Двойной цепной стежок обеспечивает прочные швы.



ЛИЦО

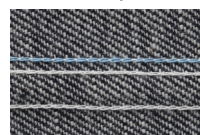

ИЗНАНКА

## NL5803GPXP



3-игольная машина с плоской платформой двойного цепного стежка для шаговых швов

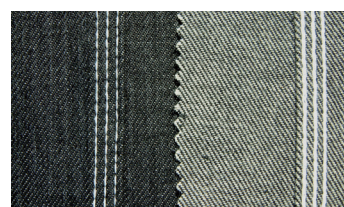

Включено



- Приспособление для шва «в замок» (6.4 мм)
- Прижимная лапка для закрытия бокового шва.
- Стандартная прижимная лапка
- Мягкий резиновый узел протяжки

# DFB1415SPF

Машина двойного цепного стежка с 4 иглами и плоской платформой для изогнутых поясных лент

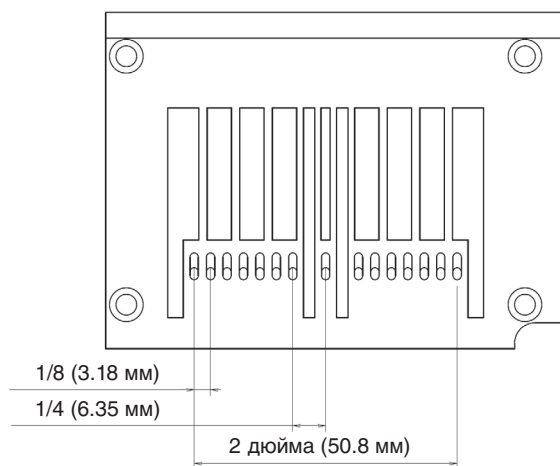

Комбинированный регулируемый калибр 1/4" x 1/8"

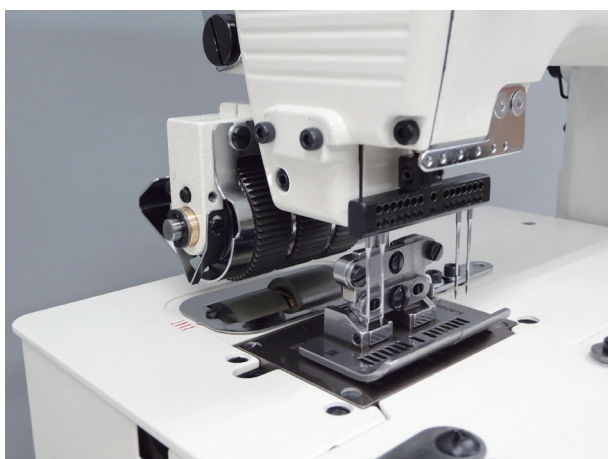

Устройство протяжки с регулируемым углом наклона делает стежок красивым даже при изогнутой поясной ленте.



## SX6803PD

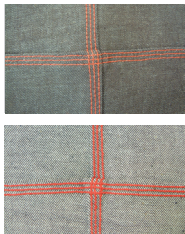

3-х игольная машина двойного цепного стежка для шагового шва со свободным рукавом



## SQ7803LR/PF-HB/AF/DD/PT

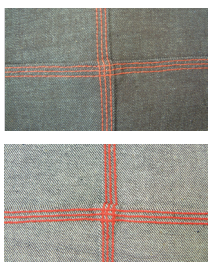

3 игольная машина с двойным цепным стежком, с дифференциальной системой подачи и ременным приводом для особо тяжелых условий эксплуатации

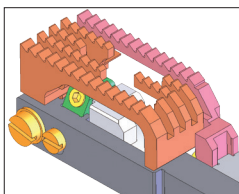

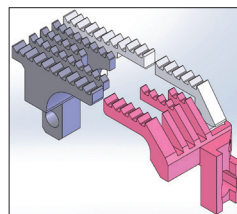

Механизм правой и левой дифференциальной подачи способствует сокращению проскальзывания при шитье.



Возможность регулировки высоты правой подающей собачки позволяет использовать материал различной толщины.

Опция установки калибровки серии SQ |

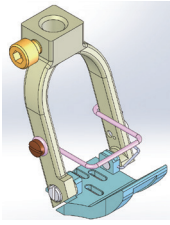
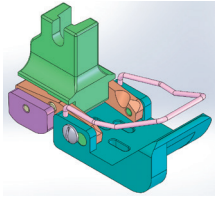
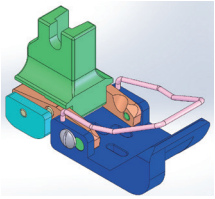
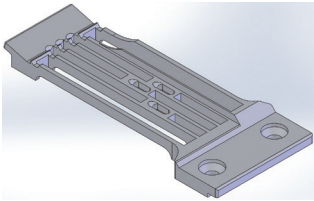
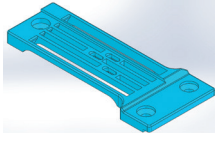
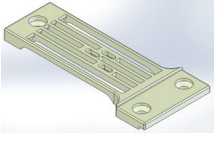
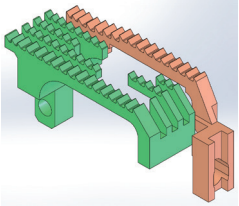
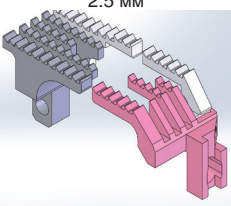
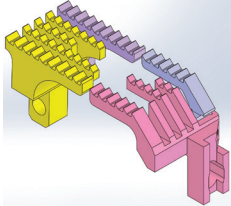
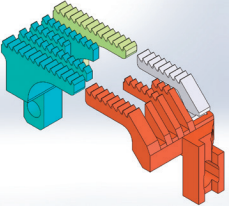
ДЖИНСЫ



Модель	SQ7803LR/PF-HB/AF		Опции	Опции
Вес ткани	Тяжелая		От средней до тяжелой	От средней до тяжелой
Размер зазора	1/4", 9/32		1/4"	1/4"
Игловодитель	33.3 мм		33.3 мм	33.3 мм
Игла	UY128GAS #21		UY128GAS #21	UY128GAS #21
Прижимная лапка			Лапка с шагом 1мм 	Бесшаговая лапка 
Игольная пластина			S1 (игольная пластина с шагом 1 мм) 	Бесшаговая игольная пластина 
Подающая собачка	Стандартная тяжелая (левая и правая) с шагом 2.5 мм 	В коробке для принадлежностей (тяжелая и растягивающаяся) FB (передняя и задняя) с шагом 2.5 мм 	Стандартная (средней тяжести) FB (передняя и задняя) с шагом 2.5mm 	Стандартная (средней тяжести) FB (передняя и задняя) с шагом 1.6 мм 
Механизм протяжки	Механизм протяжки ременного типа 		Механизм протяжки ременного типа (опция)	
AF: пневматический подъемник лапки	Пневматический подъемник лапки 		Пневматический подъемник лапки (опционное устройство)	

## SQ7703FB



## SQ7702FB-L

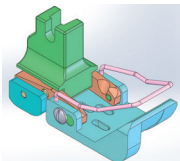
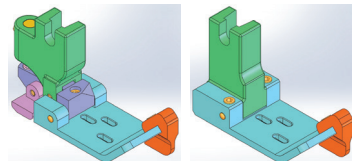
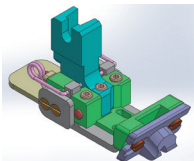
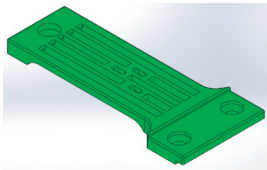
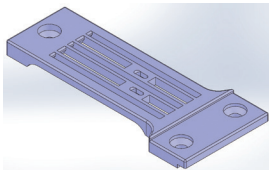
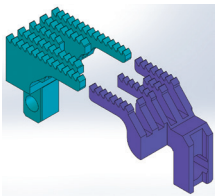
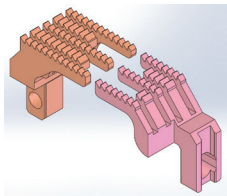

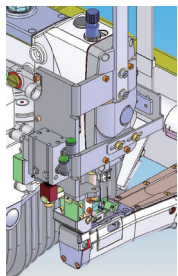
	РУБАШКИ	КРЕПЛЕНИЕ ТРИКОТАЖНОЙ ЛЕНТЫ
Модель	<b>SQ7703FB</b>	<b>SQ7702FB-L</b>
Вес ткани	От легкого до среднего	Средний
Размер зазора	3/16" (2 иглы), 1/4" (3 иглы)	1/4"
Игловодитель	31.3 мм	31.3 мм
Игла	UY128GAS #12	UY128GAS #11
Прижимная лапка	<p>Прижимная лапка без шаговой тяговой лапки для притачного шва</p>  <p>Оptionальная прижимная лапка (плоский тип), шагающая лапка после оверлочного шва</p> 	
Игольная пластина	<p>Бесшаговая игольная пластина</p> 	
Подающая собачка	<p>Стандартный (среднетяжелый) D (дифференциал) шаг 1,6 мм</p> 	<p>Стандартный (средний) D (дифференциал) шаг 1,6 мм</p> 
	<p>Механизм протяжки ремешного типа от Racing (стандартная опция)</p> 	<p>TC2 (Резак)</p> 
<p>Вспомогательное устройство</p> <p>AF (Пневматический подъемник лапки)</p>	<p>Пневматический подъемник лапки (Оptionное устройство)</p>	<p>Пневматический подъемник лапки (Оptionное устройство)</p>



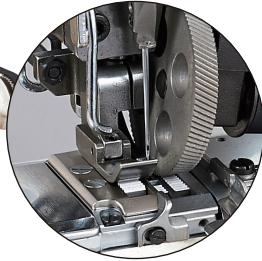
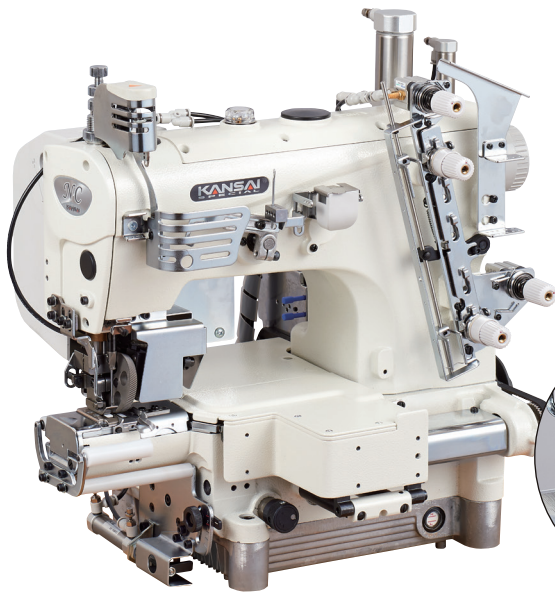

## NC1001GJ-CD-UTAB

1 игольная машина с небольшой цилиндрической платформой двойного цепного стежка с механизмом уплотненного стежка.

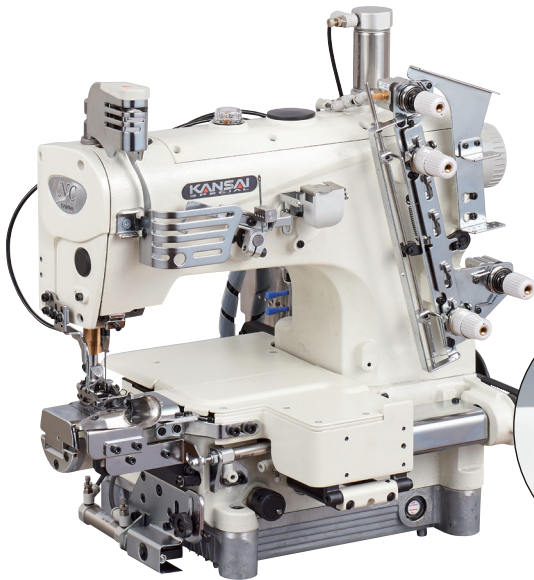

## NC1001GSJF-CD-TL1-UTAB

1 игольная машина с небольшой цилиндрической платформой для двойного цепного стежка с механизмом уплотненного стежка, механизмом фиксации стежка и 3-х слойным складывателем.

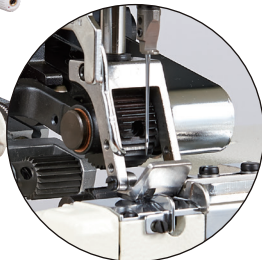
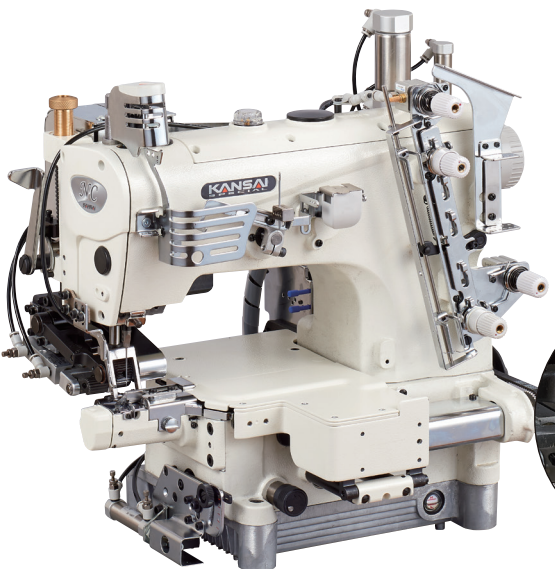

## NC1001GUSJ-CD-TL1-UTAB

1 игольная машина с цилиндрической платформой сверхмалого размера (окружность 113 мм), двойной цепной стежок для подшивания низа джинсов с механизмом уплотненного стежка и системой фиксации стежка.



Уплотненный стежок  
и система фиксации стежка

Регулируемый уплотненный стежок и фиксатор стежка для предотвращения истирания в конце стежка.

## WFB5506P



6-игольная машина с изменяемым калибром 1/8 «x 1/4» для двойного цепного стежка с игольным механизмом подачи.

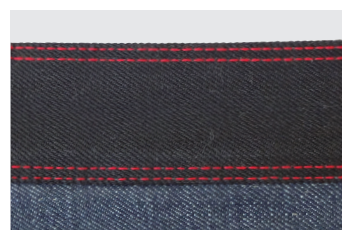

## FBX1106PR



6-игольная машина для двойного цепного стежка с игольным механизмом подачи, разделенным верхним и нижним механизмом протяжки.

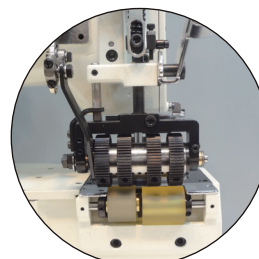



## WFB5509PA-3WAC

6-игольная автоматическая машина с цилиндрической платформой для двойного цепного стежка для крепления пояса к джинсам.

Машина оснащена датчиком кромки, резаком для ткани, устройством для пропуска стежка, цифровой системой протяжки.

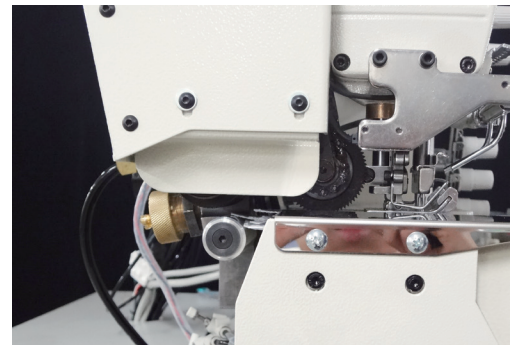
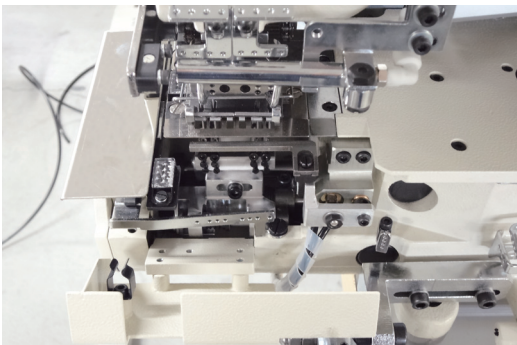
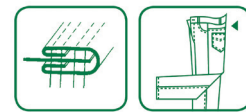

Автоматическое устройство для пропуска стежка с помощью оптического датчика кромки, машина автоматически включает и выключает устройство для пропуска стежка и разрезает поясную ленту.

Двойной механизм протяжки позволяет правильно разрезать материалы, удерживая ткань передним и задним протягивающим роликом.

## «ДВОЙНАЯ ЦЕПЬ»

ВАРИАНТЫ ДЛЯ СЕРИИ С ДВОЙНОЙ ЦЕПЬЮ

■ В, NW ( В-2000, NW2202 )



■ ВК20 АВТОМАТИЧЕСКОЕ ОТРЕЗНОЕ УСТРОЙСТВО ДЛЯ ШЛЕВОК

■ DLR

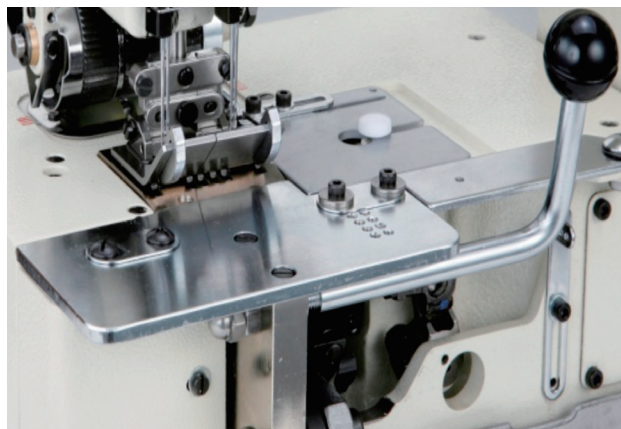

■ ТВ СКОБА ДЛЯ ОПУСКАНИЯ СКЛАДЫВАТЕЛЯ (\*СТАНДАРТНАЯ КОМПЛЕКТАЦИЯ ДЛЯ 1508SPF, 1509SPF.)

■ SX



■ CS-3 ЭЛЕКТРИЧЕСКИЙ ЦЕПНОЙ РЕЗАК

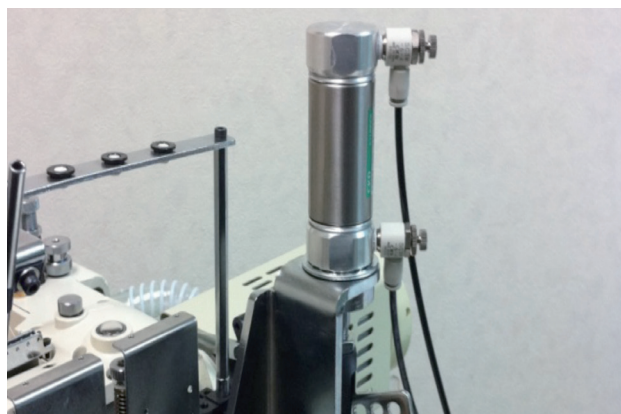

■ FL ПНЕВМАТИЧЕСКИЙ ПОДЪЕМНИК ЛАПКИ

■ FBX, WFB



■ AP ПРИЖИМНАЯ ЛАПКА С ПОНИЖЕННЫМ ДАВЛЕНИЕМ ПРИЖИМА

■ NW8842-1G & NL5801G



■ CS-1 ПНЕВМАТИЧЕСКИЙ ЦЕПНОЙ РЕЗАК С СИСТЕМОЙ ВСАСЫВАНИЯ



# МАШИНЫ ДЛЯ ТРИКОТАЖА

**ПРИШИВАНИЕ  
РУКАВНОЙ ЛЕНТЫ**  
SQ7702FB-L (P.18)  
NL5802GL (P.33)

**ПРИШИВАНИЕ  
ВОРОТНИКОВОЙ ЛЕНТЫ**  
NRE9803GMG-UTA (P.37)  
NW8803GMG (P.32)  
JJ5014GH-01M (P.69)

**ЛИЦЕВАЯ СТРОЧКА**  
NCI 103GCL-UTA (P.38)  
NR9803GCC-UTA (P.36)  
NRE9803GMG-UTA (P.37)  
NW8803GMG (P.32)

**БОКОВОЙ ШОВ**  
JJ3014GH-01M-2x4 (P.68)

**ПОДШИВ НИЗА**  
NC1103GALK-UTA (P.38)  
NR9803GALK-UTA (P.34)

# NW • WX • NL СЕРИЯ

Машины серии NW-WX - это высокоскоростные, высококачественные машины двойного цепного стежка с плоской платформой для выполнения плоского шва, распошива, притачивания резинки, притачивания подкладки кармана, окантовки, окантовки с одновременной декоративной отделкой и других операций.

Длина стежка регулируется простым нажатием кнопки (максимальная длина стежка 4 мм, 6 стежков в дюйме).

Машины данной серии отлично подходят для работы со всеми видами трикотажных полотен и позволяют выполнять ровный качественный и эластичный шов.

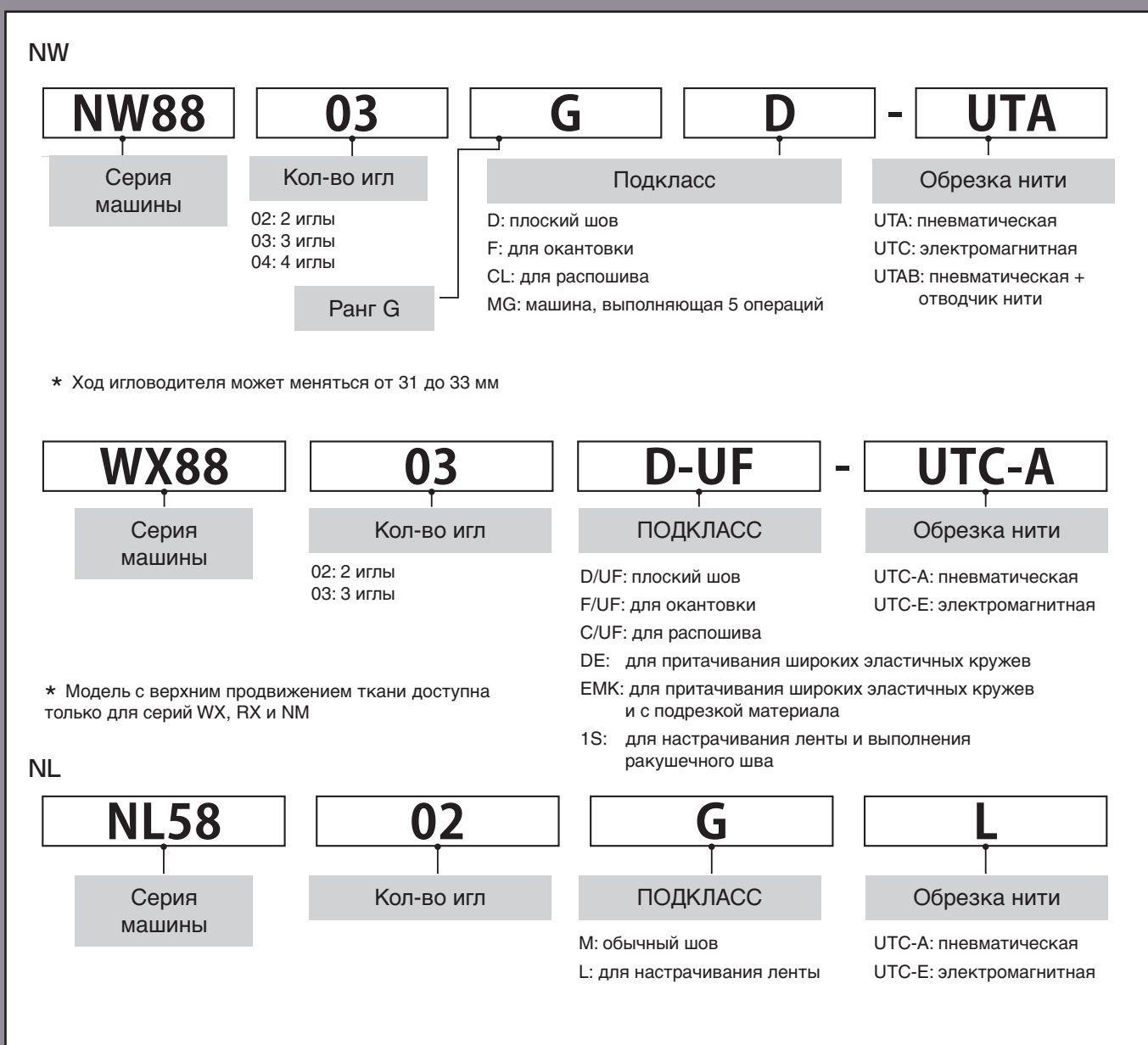

## NW СЕРИЯ | ТЕХНИЧЕСКИЕ ДАННЫЕ

МОДЕЛЬ	Кол-во игл	Кол-во ниток	Типы иглы		Межигольное расстояние (дюйм)	Кол-во: стежок/ дюйм	Диф. коэффициент подачи	Подъем лапки (в мм)	Ход игловодителя (в мм)	Скорость шитья (об./мин.)
			Organ (#)	Schmetz (Nm)						
NW8803GD	3	5	UY × 128GAS 9~14	UY × 128GAS 65~90	7/32, 1/4	8~16	0.7~2	6	31	6000
NW8803GD-UTA	3	5	UY × 128GAS 9~14	UY × 128GAS 65~90	7/32, 1/4	8~16	0.7~2	6	31	6000
NW8803GD-UTE	3	5	UY × 128GAS 9~14	UY × 128GAS 65~90	7/32, 1/4	8~16	0.7~2	6	31	6000
NW8804GD	4	6	SM1014H 10S	SY1014H 70	6 мм, 6.4 мм	10~16	0.7~2	6	31	3000
NW8804GD-UTA	4	6	SM1014H 10S	SY1014H 70	6 мм, 6.4 мм	10~16	0.7~2	6	31	3000
NW8804GD-UTE	4	6	SM1014H 10S	SY1014H 70	6 мм	10~16	0.7~2	6	31	3000
NW8803GF	3	5	UY × 128GAS 9~14	UY × 128GAS 65~90	7/32, 1/4	8~16	0.7~2	6	31	6000
NW8803GMG	3	5	UY × 128GAS 9~14	UY × 128GAS 65~90	7/32, 1/4	8~16	0.7~2	6	31	6000
NW8803GCL	3	5	UY × 128GAS 9~14	UY × 128GAS 65~90	7/32, 1/4	8~16	0.7~2	6	31	6000
NW8803GDE	3	5	UY × 128GAS 9~14	UY × 128GAS 65~90	7/32, 1/4	8~16	0.7~2	6	31	6000
NW8803GD-WD	3	6	UY × 128GAS 9~14	UY × 128GAS 65~90	7/32, 1/4	10~16	0.7~2	5	31	3500
NW8803GF-WD	3	6	UY × 128GAS 9~14	UY × 128GAS 65~90	7/32, 1/4	10~16	0.7~2	5	31	3500
NW8803G-1S	4	7	UY × 128GAS 9~14	UY × 128GAS 65~90	7/32X4	8~16	0.7~2	6	31	4500
NW8802G-1S	3	6	UY × 128GAS 9~14	UY × 128GAS 65~90	3.5X4	8~16	0.7~2	6	31	4500
NW8803GEK	3	5	UY × 128GAS 9~14	UY × 128GAS 65~90	7/32, 1/4	8~16	0.7~2	5	31	5000
NW8803GEMK-E	3	5	UY × 128GAS 9~14	UY × 128GAS 65~90	7/32, 1/4	8~16	0.7~2	5	31	5000

## WX-UF СЕРИЯ | ТЕХНИЧЕСКИЕ ДАННЫЕ

МОДЕЛЬ	Кол-во игл	Кол-во ниток	Типы иглы		Межигольное расстояние (дюйм)	Кол-во: стежок/ дюйм	Диф. коэффициент подачи	Подъем лапки (в мм)	Ход игловодителя (в мм)	Скорость шитья (об./мин.)
			Organ (#)	Schmetz (Nm)						
WX8803D-UF	3	5	UY × 128GAS 9~14	UY × 128GAS 65~90	7/32, 1/4, 3/16	8~16	0.7~2	6	33	5500
WX8803D-UF-UTC-A	3	5	UY × 128GAS 9~14	UY × 128GAS 65~90	7/32, 1/4, 3/16	8~16	0.7~2	6	33	5500
WX8803D-UF-UTC-E	3	5	UY × 128GAS 9~14	UY × 128GAS 65~90	7/32, 1/4, 3/16	8~16	0.7~2	6	33	5500
WX8803F-UF	3	5	UY × 128GAS 9~14	UY × 128GAS 65~90	7/32, 1/4, 3/16	8~16	0.7~2	6	33	5500
WX8802D-UF	2	4	UY × 128GAS 9~14	UY × 128GAS 65~90	3/16	8~16	0.7~2	6	33	5500
WX8802A-UF	2	4	UY × 128GAS 9~14	UY × 128GAS 65~90	3/16	8~16	0.7~2	6	33	5500
WX8803A-UF	3	5	UY × 128GAS 9~14	UY × 128GAS 65~90	7/32, 1/4	8~16	0.7~2	6	33	5500
WX8803AH-UF	3	5	UY × 128GAS 18	UY × 128GAS 110	1/4	6	0.7~2	6	33	5000
WX8802D-UF-UTC-A	2	4	UY × 128GAS 9~14	UY × 128GAS 65~90	3/16	8~16	0.7~2	6	33	5500
WX8802D-UF-UTC-E	2	4	UY × 128GAS 9~14	UY × 128GAS 65~90	3/16	8~16	0.7~2	6	33	5500
WX8802F-UF	2	4	UY × 128GAS 9~14	UY × 128GAS 65~90	1/8, 3/16,	8~16	0.7~2	6	33	5500

## NL СЕРИЯ | ТЕХНИЧЕСКИЕ ДАННЫЕ

МОДЕЛЬ	Кол-во игл	Кол-во ниток	Типы иглы		Межигольное расстояние (мм)	Кол-во: стежок/ дюйм	Диф. коэффициент подачи	Подъем лапки (в мм)	Ход игловодителя (в мм)	Скорость шитья (об./мин.)
			Organ (#)	Schmetz (Nm)						
NL5802GL	2	4	UY × 128GAS 9~14	UY × 128GAS 65~90	6.4	8~16	0.7~2	8	31	6000

На все вышеперечисленные модели машин могут быть установлены двигатели прямого привода.

# NR•RX•NRE СЕРИЯ

Машины серии NR-NRE - это высокоскоростные и высококачественные машины двойного цепного стежка с верхним и нижним застилом с цилиндрической платформой (диаметр 280 мм).

Данная серия машин включает широкий ряд подклассов от 1-игольной машины для подгибки низа джинсов до 4-х игольных машин (R9804D).

Эти подклассы позволяют выполнять огромное количество операций, таких как распошив, подгибка, притачивание резинки «в кольцо», притачивание резинки к мужским трусам и т.д.







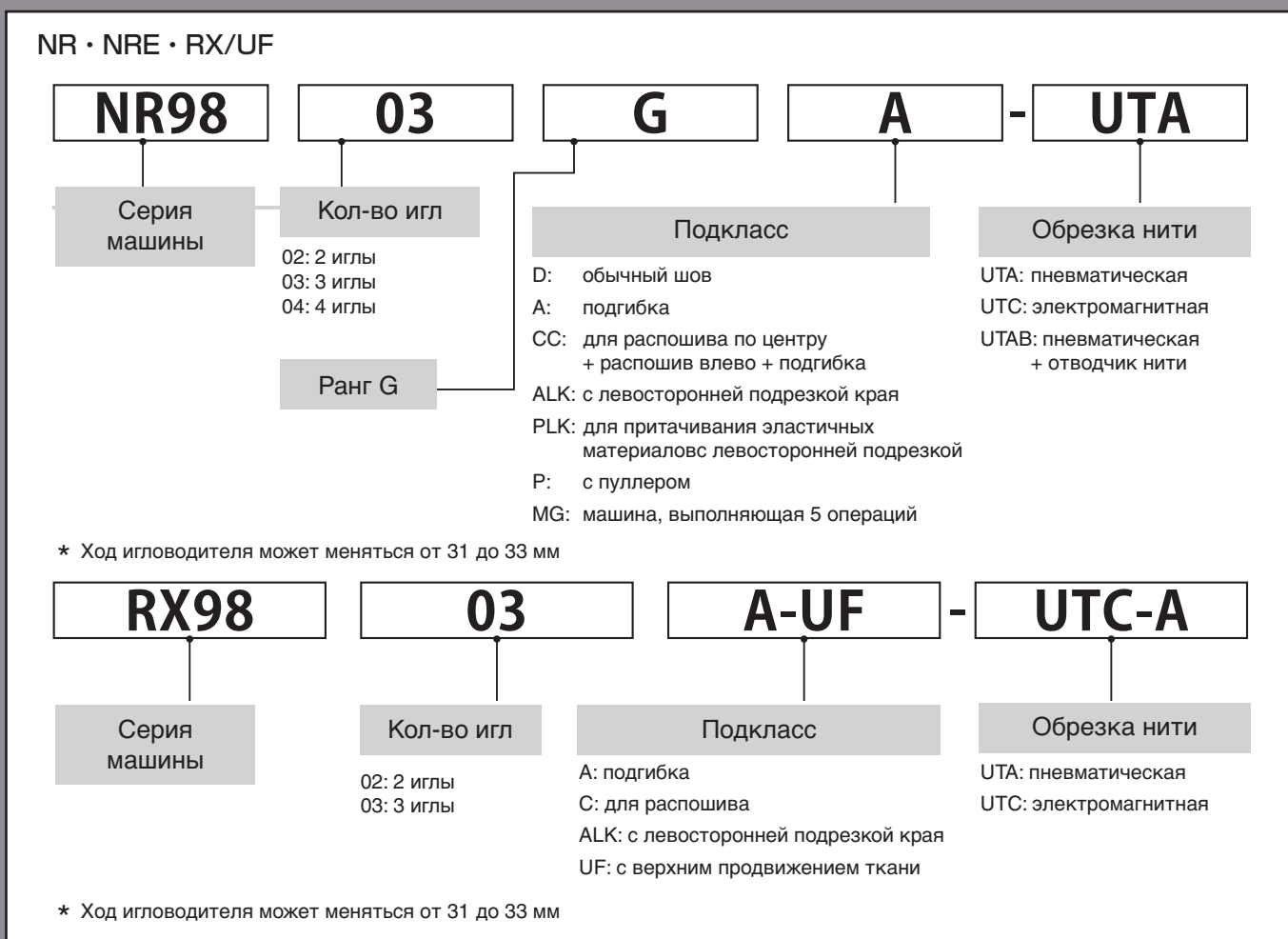

Машины могут быть оснащены дополнительными устройствами (пуллером, правым ножом, левым ножом и т.д.). Длина стежка может легко меняться путем нажатия кнопки (максимальная длина стежка 4 мм, 6 стежков в дюйме). Максимальная скорость шитья 6000 об./мин, что увеличивает производительность.

Новейшая линейка машин NRE оснащена механизмом нитепритягивателя, где кулачок нитепритягивателя нити петлителя вынесен на фронтальную крышку машины.









Новый подкласс машин MG включает в себя 5 сменных комплектов для пяти различных операций.











**NR СЕРИЯ** | ТЕХНИЧЕСКИЕ ДАННЫЕ

МОДЕЛЬ	Кол-во игл 	Кол-во ниток 	Типы иглы		Межигльное расстояние (дюйм) 	Кол-во стежков/ дюйм 	Дифференциал 	Подъем лапки (в мм) 	Ход игловодителя (в мм) 	Скорость шитья (об./мин.) 
			Organ (#)	Schmetz (Nm)						
NR9803GA	3	5	UY × 128GAS 9~14	UY × 128GAS 65~90	7/32, 1/4	6~16	0.3~2.9	6	31	6000
NR9803GA-UTA	3	5	UY × 128GAS 9~14	UY × 128GAS 65~90	7/32, 1/4	6~16	0.3~2.9	6	31	6000
NR9803GA-UTE	3	5	UY × 128GAS 9~14	UY × 128GAS 65~90	7/32, 1/4	6~16	0.3~2.9	6	31	6000
NR9804GD	4	6	SM1014H 10S	SY1014H 70	6, 6.4 мм	10~16	0.3~2.9	6	31	3000
NR9804GD-UTA	4	6	SM1014H 10S	SY1014H 70	6, 6.4 мм	10~16	0.3~2.9	6	31	3000
NR9804GD-UTAB	4	6	SM1014H 10S	SY1014H 70	6 мм	10~16	0.3~2.9	6	31	3000
NR9803GCC	3	5	UY × 128GAS 9~14	UY × 128GAS 65~90	7/32, 1/4	6~16	0.3~2.9	6	31	6000
NR9803GCC-UTA	3	5	UY × 128GAS 9~14	UY × 128GAS 65~90	7/32, 1/4	6~16	0.3~2.9	6	31	6000
NR9803GCC-UTE	3	5	UY × 128GAS 9~14	UY × 128GAS 65~90	7/32, 1/4	6~16	0.3~2.9	6	31	6000
NR9803GCC-UTAB	3	5	UY × 128GAS 9~14	UY × 128GAS 65~90	7/32	6~16	0.3~2.9	6	31	6000
NR9803GALK	3	5	UY × 128GAS 9~14	UY × 128GAS 65~90	7/32, 1/4	6~16	0.3~2.9	6	33	5500
NR9803GALK-UTA	3	5	UY × 128GAS 9~14	UY × 128GAS 65~90	7/32, 1/4	6~16	0.3~2.9	6	33	5500
NR9803GALK-UTAB	3	5	UY × 128GAS 9~14	UY × 128GAS 65~90	7/32	6~16	0.3~2.9	6	33	5500
NR9804GALK	4	6	SM1014H 10S	SY1014H 70	6 мм	6~16	0.3~2.9	6	31	3000
NR9804GALK-UTA	4	6	SM1014H 10S	SY1014H 70	6 мм	6~16	0.3~2.9	6	31	3000
NR9803GP	3	5	UY × 128GAS 9~14	UY × 128GAS 65~90	7/32, 1/4	6~16	0.3~2.9	6	33	4800
NR9803GP-UTA	3	5	UY × 128GAS 9~14	UY × 128GAS 65~90	7/32, 1/4	6~16	0.3~2.9	6	33	4800
NR9803GPLK	3	5	UY × 128GAS 9~14	UY × 128GAS 65~90	7/32, 1/4	6~16	0.3~2.9	6	33	4800
NR9803GPLK-UTA	3	5	UY × 128GAS 9~14	UY × 128GAS 65~90	7/32, 1/4	6~16	0.3~2.9	6	33	4800
NR9803GREHK	3	5	UY × 128GAS 9~14	UY × 128GAS 65~90	7/32, 1/4	6~16	0.3~2.9	5	33	4800
NR9803GREHK-UTA	3	5	UY × 128GAS 9~14	UY × 128GAS 65~90	7/32, 1/4	6~16	0.3~2.9	5	33	4800
NR9803GPMDD	3	5	UY × 128GAS 9~14	UY × 128GAS 65~90	7/32, 1/4	6~16	0.3~2.9	6	33	4800

**RX-UF СЕРИЯ** | ТЕХНИЧЕСКИЕ ДАННЫЕ

МОДЕЛЬ	Кол-во игл 	Кол-во ниток 	Типы иглы		Межигльное расстояние (мм) 	Кол-во стежков/ дюйм 	Дифференциал 	Подъем лапки (в мм) 	Ход игловодителя (в мм) 	Скорость шитья (об./мин.) 
			Organ (#)	Schmetz (Nm)						
RX9803A-UF	3	5	UY × 128GAS 9~14	UY × 128GAS 65~90	7/32, 1/4	8~16	0.3~2.9	6	33	5500
RX9803A-UF-UTC-A	3	5	UY × 128GAS 9~14	UY × 128GAS 65~90	7/32, 1/4	8~16	0.3~2.9	6	33	5500
RX9803A-UF-UTC-E	3	5	UY × 128GAS 9~14	UY × 128GAS 65~90	7/32, 1/4	8~16	0.3~2.9	6	33	5500
RX9803C-UF	3	5	UY × 128GAS 9~14	UY × 128GAS 65~90	7/32, 1/4	8~16	0.3~2.9	6	33	5500
RX9803C-UF-UTC-A	3	5	UY × 128GAS 9~14	UY × 128GAS 65~90	7/32, 1/4	8~16	0.3~2.9	6	33	5500
RX9803C-UF-UTC-E	3	5	UY × 128GAS 9~14	UY × 128GAS 65~90	7/32, 1/4	8~16	0.3~2.9	6	33	5500
RX9802A-UF	2	4	UY × 128GAS 9~14	UY × 128GAS 65~90	3/16	8~16	0.3~2.9	6	33	5500
RX9802A-UF-UTC-A	2	4	UY × 128GAS 9~14	UY × 128GAS 65~90	3/16	8~16	0.3~2.9	6	33	5500
RX9802A-UF-UTC-E	2	4	UY × 128GAS 9~14	UY × 128GAS 65~90	3/16	8~16	0.3~2.9	6	33	5500
RX9802C-UF	2	4	UY × 128GAS 9~14	UY × 128GAS 65~90	3/16	8~16	0.3~2.9	6	33	5500
RX9802C-UF-UTC-A	2	4	UY × 128GAS 9~14	UY × 128GAS 65~90	3/16	8~16	0.3~2.9	6	33	5500
RX9802C-UF-UTC-E	2	4	UY × 128GAS 9~14	UY × 128GAS 65~90	3/16	8~16	0.3~2.9	6	33	5500
RX9803ALK-UF	3	5	UY × 128GAS 9~14	UY × 128GAS 65~90	7/32, 1/4	6~16	0.3~2.9	6	33	5500
RX9803ALK-UF-UTC-A	3	5	UY × 128GAS 9~14	UY × 128GAS 65~90	7/32, 1/4	6~16	0.3~2.9	6	33	5500

**NRE СЕРИЯ** | ТЕХНИЧЕСКИЕ ДАННЫЕ

МОДЕЛЬ	Кол-во игл 	Кол-во ниток 	Типы иглы		Межигльное расстояние (мм) 	Кол-во стежков/ дюйм 	Дифференциал 	Подъем лапки (в мм) 	Ход игловодителя (в мм) 	Скорость шитья (об./мин.) 
			Organ (#)	Schmetz (Nm)						
NRE9803GCC	3	5	UY × 128GAS 9~14	UY × 128GAS 65~90	7/32, 1/4	6~16	0.3~2.9	6	31	6000
NRE9803GCC-UTA	3	5	UY × 128GAS 9~14	UY × 128GAS 65~90	7/32, 1/4	6~16	0.3~2.9	6	31	6000
NRE9803GCC-UTE	3	5	UY × 128GAS 9~14	UY × 128GAS 65~90	7/32, 1/4	6~16	0.3~2.9	6	31	6000
NRE9803GMG	3	5	UY × 128GAS 9~14	UY × 128GAS 65~90	7/32, 1/4	6~16	0.3~2.9	6	31	6000
NRE9803GMG-UTA	3	5	UY × 128GAS 9~14	UY × 128GAS 65~90	7/32, 1/4	6~16	0.3~2.9	6	31	6000
NRE9803GMG-UTE	3	5	UY × 128GAS 9~14	UY × 128GAS 65~90	7/32, 1/4	6~16	0.3~2.9	6	31	6000
NRE9803GP	3	5	UY × 128GAS 9~14	UY × 128GAS 65~90	7/32	6~16	0.3~2.9	6	33	4800
NRE9803GP-UTA	3	5	UY × 128GAS 9~14	UY × 128GAS 65~90	7/32	6~16	0.3~2.9	6	33	4800

На все вышеперечисленные модели машин могут быть установлены двигатели прямого привода.





# NC • NM СЕРИЯ

Серия NC - машины с цилиндрической платформой (длина окружности 180 мм) с верхним и нижним застилом для работы с различными типами тканей при больших скоростях.

Машины данной серии применяются для распошива оверлочных швов и для подгибки.

Основными характеристиками машин данной серии является малый диаметр цилиндрической платформой, новый механизм дифференциальной подачи ткани и микрорегулятор длины стежка. Машины серии NC отлично подходят для обработки горловины изделий для новорожденных, для пошива изделий для детей и для изготовления чулочно-носочного ассортимента.

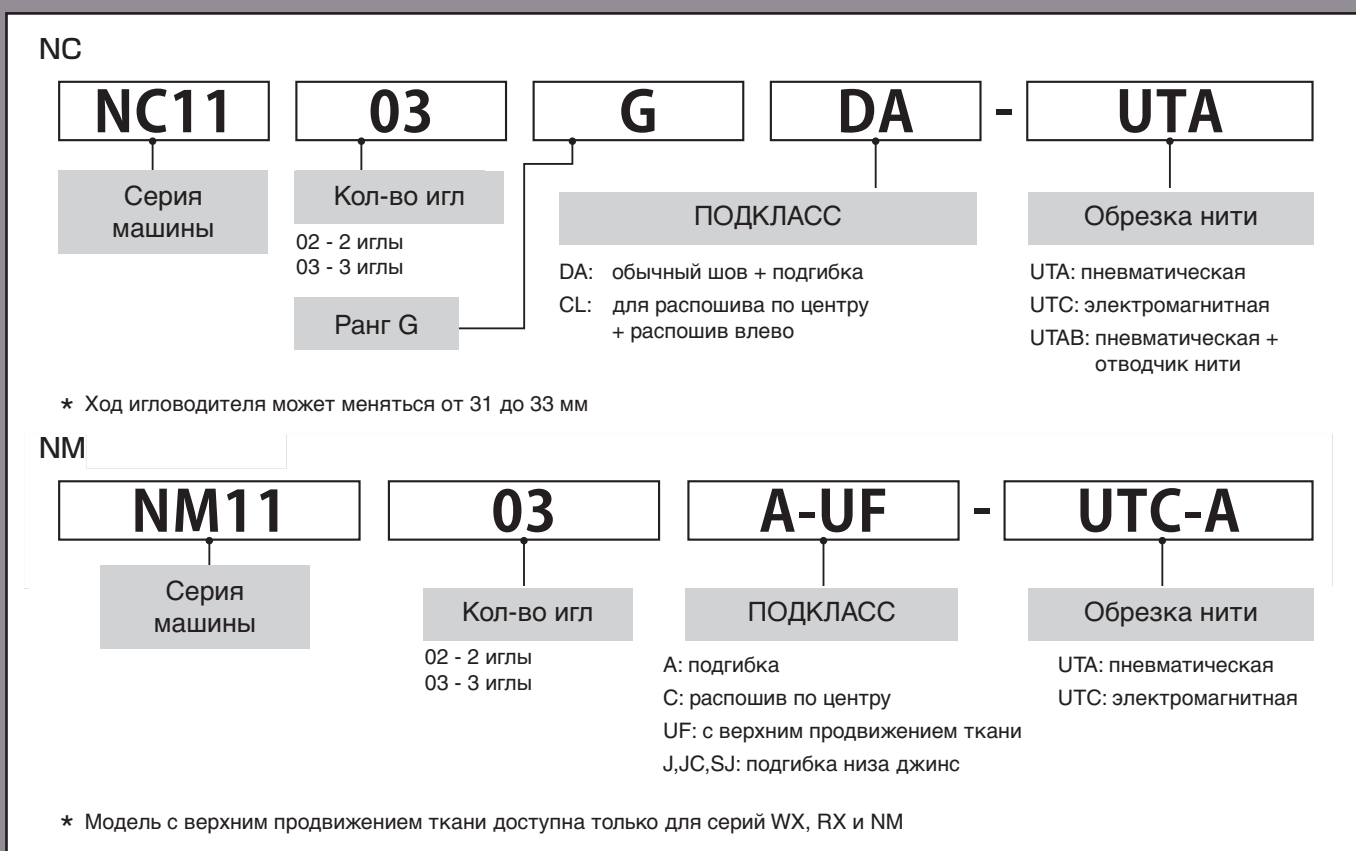

**NC СЕРИЯ** | ТЕХНИЧЕСКИЕ ДАННЫЕ

МОДЕЛЬ	Кол-во игл	Кол-во ниток	Типы иглы		Межигольное расстояние (дюйм)	Кол-во: стежок/ дюйм	Дифференциал	Подъем лапки (в мм)	Ход игловодителя (в мм)	Скорость шитья (об./мин.)
			Organ (#)	Schmetz (Nm)						
NC1103GDA	3	5	UY × 128GAS 9~14	UY × 128GAS 65~90	7/32, 1/4	7~16	0.8~1.4	6	33	4500
NC1103GDA-UTA	3	5	UY × 128GAS 9~14	UY × 128GAS 65~90	7/32, 1/4	7~16	0.8~1.4	6	33	4500
NC1103GDA-UTE	3	5	UY × 128GAS 9~14	UY × 128GAS 65~90	7/32, 1/4	7~16	0.8~1.4	6	33	4500
NC1103GCL	3	5	UY × 128GAS 9~14	UY × 128GAS 65~90	7/32, 1/4	7~16	0.8~1.4	6	33	4500
NC1103GCL-UTA	3	5	UY × 128GAS 9~14	UY × 128GAS 65~90	7/32, 1/4	7~16	0.8~1.4	6	33	4500
NC1103GCL-UTAB	3	5	UY × 128GAS 9~14	UY × 128GAS 65~90	7/32	7~16	0.8~1.4	6	33	4500
NC1103GCL-UTE	3	5	UY × 128GAS 9~14	UY × 128GAS 65~90	7/32, 1/4	7~16	0.8~1.4	6	33	4500
NC1104GCL	4	6	SM1014H 10S	SY1014H 70	6 мм	10~16	0.8~1.4	6	31	3000
NC1104GCL-UTA	4	6	SM1014H 10S	SY1014H 70	6 мм	10~16	0.8~1.4	6	31	3000
NC1104GCL-UTAB	4	6	SM1014H 10S	SY1014H 70	6 мм	10~16	0.8~1.4	6	31	3000
NC1103GALK-UTA	3	5	UY × 128GAS 9~14	UY × 128GAS 65~90	7/32, 1/4	8~16	0.8~1.4	6	33	4500

**NM-UF СЕРИЯ** | ТЕХНИЧЕСКИЕ ДАННЫЕ

МОДЕЛЬ	Кол-во игл	Кол-во ниток	Типы иглы		Межигольное расстояние (дюйм)	Кол-во: стежок/ дюйм	Дифференциал	Подъем лапки (в мм)	Ход игловодителя (в мм)	Скорость шитья (об./мин.)
			Organ (#)	Schmetz (Nm)						
NM1103A-UF	3	5	UY × 128GAS 11~14	UY × 128GAS 75~90	7/32, 1/4	7~16	0.8~1.4	6	33	4500
NM1103A-UF-UTC-A	3	5	UY × 128GAS 11~14	UY × 128GAS 75~90	7/32, 1/4	7~16	0.8~1.4	6	33	4500
NM1103A-UF-UTC-E	3	5	UY × 128GAS 11~14	UY × 128GAS 75~90	7/32, 1/4	7~16	0.8~1.4	6	33	4500
NM1103C-UF	3	5	UY × 128GAS 11~14	UY × 128GAS 75~90	7/32, 1/4	7~16	0.8~1.4	6	33	4500
NM1103C-UF-UTC-A	3	5	UY × 128GAS 11~14	UY × 128GAS 75~90	7/32, 1/4	7~16	0.8~1.4	6	33	4500
NM1103C-UF-UTC-E	3	5	UY × 128GAS 11~14	UY × 128GAS 75~90	7/32, 1/4	7~16	0.8~1.4	6	33	4500
NM1103CL-UF-UTC-A	3	5	UY × 128GAS 11~14	UY × 128GAS 75~90	7/32	7~16	0.8~1.4	6	33	4500
NM1102A-UF	2	4	UY × 128GAS 11~14	UY × 128GAS 75~90	3/16	7~16	0.8~1.4	6	33	4500
NM1102A-UF-UTC-A	2	4	UY × 128GAS 11~14	UY × 128GAS 75~90	3/16	7~16	0.8~1.4	6	33	4500
NM1102A-UF-UTC-E	2	4	UY × 128GAS 11~14	UY × 128GAS 75~90	3/16	7~16	0.8~1.4	6	33	4500
NM1102C-UF	2	4	UY × 128GAS 11~14	UY × 128GAS 75~90	3/16	7~16	0.8~1.4	6	33	4500
NM1102C-UF-UTC-A	2	4	UY × 128GAS 11~14	UY × 128GAS 75~90	3/16	7~16	0.8~1.4	6	33	4500
NM1102C-UF-UTC-E	2	4	UY × 128GAS 11~14	UY × 128GAS 75~90	3/16	7~16	0.8~1.4	6	33	4500

На все вышеперечисленные модели машин могут быть установлены двигатели прямого привода.

ТРИКОТАЖ

# NFS СЕРИЯ

Машины серии NFS - это 4-х игольные 6-ти ниточные машины со свободным вылетом рукава с верхним и нижним застилом. Машины данной серии предназначены для стачивания встык деталей таких изделий, как бельё, спортивная одежда, трикотаж и др.

Машины данной серии могут быть оснащены либо односторонним либо двухсторонним механизмом подрезки края ткани, что гарантирует аккуратно законченный шов как на легких, так и на тяжелых тканях и на переходах толщин шва. Дизайн рукава машины идеально подходит для обработки изделий, сшитых «в кольцо».



МОДЕЛЬ	Кол-во игл	Кол-во ниток	Типы иглы		Межигольное расстояние (мм)	Кол-во: стежок/дюйм	Дифференциал	Подъем лапки (в мм)	Ход игловодителя (в мм)	Скорость шитья (об./мин.)
			Organ (#)	Schmetz (Nm)						
NFS6604GFS	4	6	FLX118GCS 10 FLG-8	118GKS 70	5,2, 6	10~16	1:0,5~1:1,5	8	30	3500~3800
NFS6604GFLM	4	6	FLX118GCS 10 FLG-8	118GKS 70	5,2, 6	10~16	1:0,5~1:1,5	6	30	3500~3800
NFS6604GFMH-B	4	6	FLX118GCS 10 FLG-8	118GKS 70	5,2, 6	10~16	1:0,5~1:1,5	6	30	3500~3800
NFS6604GFSL	4	6	FLX118GCS 10 FLG-8	118GKS 70	5,2, 6	10~16	1:0,5~1:1,5	8	30	3500~3800
NFS6604GFMH-L	4	6	FLX118GCS 11 FLG-8	118GKS 75	5,2, 6	10~16	1:0,5~1:1,5	6	30	3500~3800
NFS6604GFMH-H	4	6	FLX118GCS 11 FLG-8	118GKS 75	5,2, 6	10~16	1:0,5~1:1,5	6	30	3500~3800
NFS6604GFMH-L-V	4	6	FLX118GCS 11 FLG-8	118GKS 75	5,2, 6	10~16	1:0,5~1:1,5	6	30	3500~3800
NFS6604GFMH-H-V	4	6	FLX118GCS 11 FLG-8	118GKS 75	5,2, 6	10~16	1:0,5~1:1,5	6	30	3500~3800





На все вышеперечисленные модели машин могут быть установлены двигатели прямого привода.

# КС СЕРИЯ

Машины серии КС - это машины с цилиндрической платформой с верхним и нижним застилом. Машины подходят для подгибки низа изделия с одновременной отстрочкой (включая распошив влево оверлочных швов) на трикотажных изделиях.

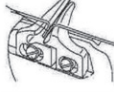
Цилиндрическая платформа машины подходит для обработки длинных рукавов изделий. Длина стежка регулируется путем нажатия кнопки.

Дополнительно доступна функция обрезки нити при заказе машины с прямым приводным мотором.

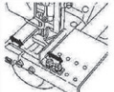
<b>КС</b>	<b>27</b>	<b>02</b>	<b>L</b>	<b>UTC-A</b>	Тип CL		
Серия машины	Кол-во игл	Код модели	Подкласс	Автоматические функции	Тип C		
		03 - 3 иглы 04 - 4 иглы			Тип A		

21: платформа с рукавом малого диаметра  
27: рукавная платформа  
28: увеличенная рукавная платформа

## КС2703-UTC-E

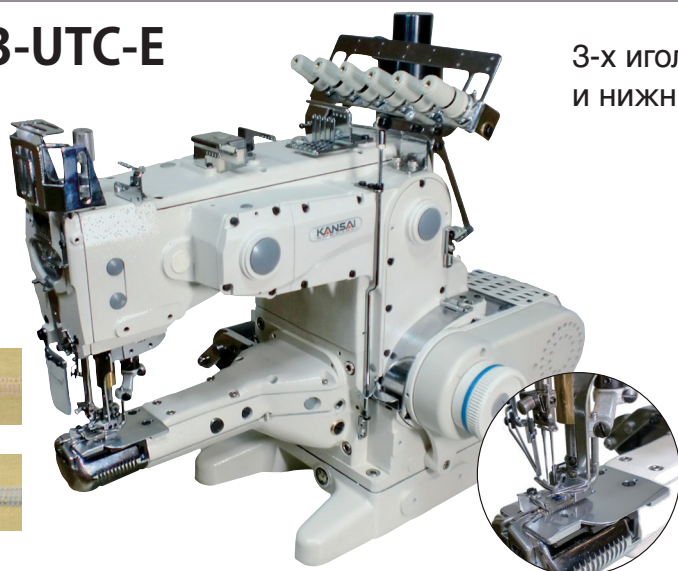

3-х игольная машина с верхним и нижним застилом с вылетом рукава.



Длина стежка регулируется путем нажатия кнопки

Конструкция кулачка нитепритягивателя делает заправку нити и регулировку натяжения нити проще



Прямой привод делает работу на машине приятной и легкой

МОДЕЛЬ	Кол-во игл	Кол-во ниток	Типы иглы	Межигольное расстояние (мм)	Кол-во: стежок/дюйм	Дифференциал	Подъем лапки (в мм)	Ход игловодителя (в мм)	Скорость шитья (об./мин.)
			Organ (#)						
КС2103-UTC-A	3	5	UY128GAS#11	5.6, 6.4	0.8~3.3	N/A	4.5		2600
КС2702L	2	4	UY128GAS#9~11	6.4	1.5~5	2.4~4.6	6		4000
КС2703-UTC-A	3	5	TVx7 9~14	5.6, 6.4	1.5~5	2.5~5	6		4000
КС2704-UTC-A				6.4					
КС2704-UTC-E	4	6	SM1014H #10S	6	1.5~5	2.5~5	6		4000
КС2803-UTC-A	3	5	TVx7 #9~#11	5.6, 6.4	1.5~5	2.5~5	6		3500

На все вышеперечисленные модели машин могут быть установлены двигатели прямого привода.



# NW8803GMG



3-х игольная высокоскоростная плоскошовная универсальная машина с верхним и нижним застилом с плоской платформой. В комплект машины включены сменные комплекты для распошива, подгибки и окантовки (машина-трансформер)

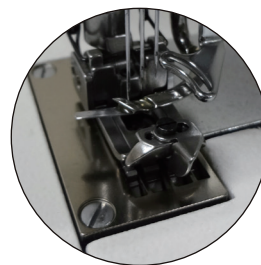

## СТАНДАРТНАЯ ОСНАСТКА

Для окантовки (тип F)

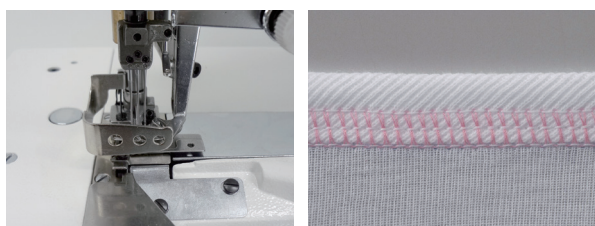

Для подгибки (тип A)

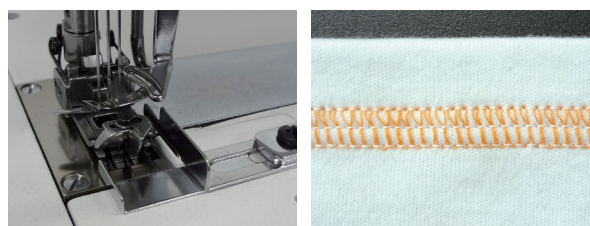

■ Для притачивания бейки

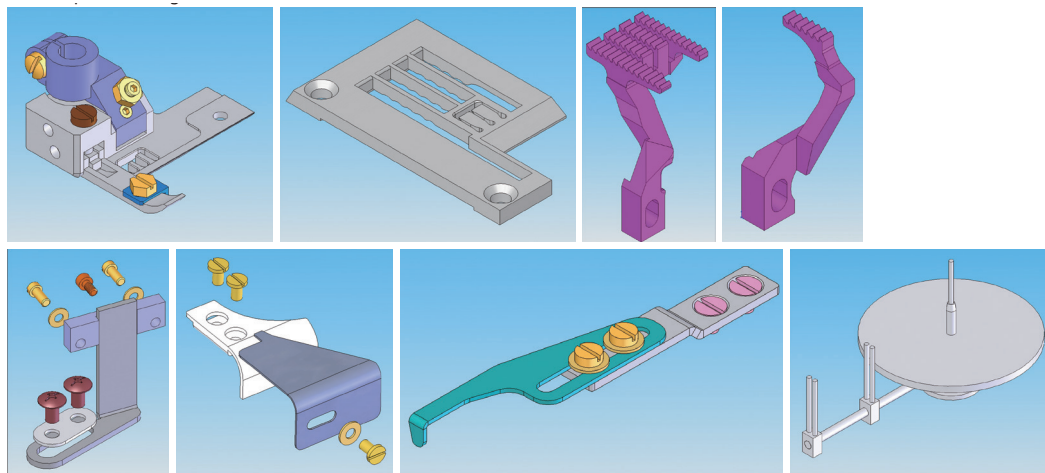

■ Для подгибки

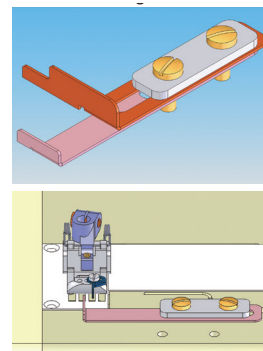

## Вспомогательное устройство с NW

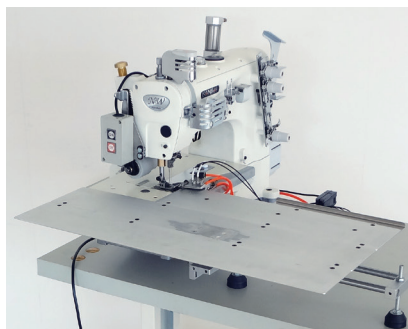

■ NW8803GD-ABH2

Пневматическая направляющая для подшивания рукава

## WX8803F-UF



3-х игольная высокоскоростная плоскошовная машина с верхним и нижним застилом с плоской платформой с механизмом верхнего продвижения ткани, предназначена для окантовки бейкой.

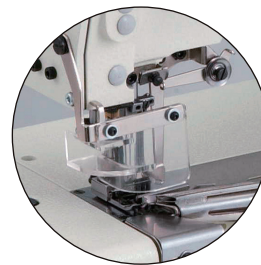
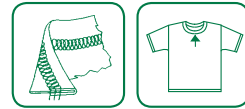

ТРИКОТАЖ

## NL5802GL



2-х игольная машина двойного цепного стежка для настрачивания тесьмы с плоской платформой.

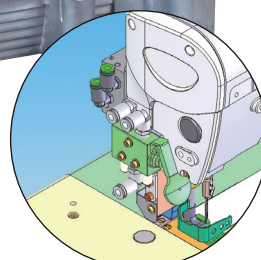

TCI (Tape Cutter)



# NR9803GALK-UTA

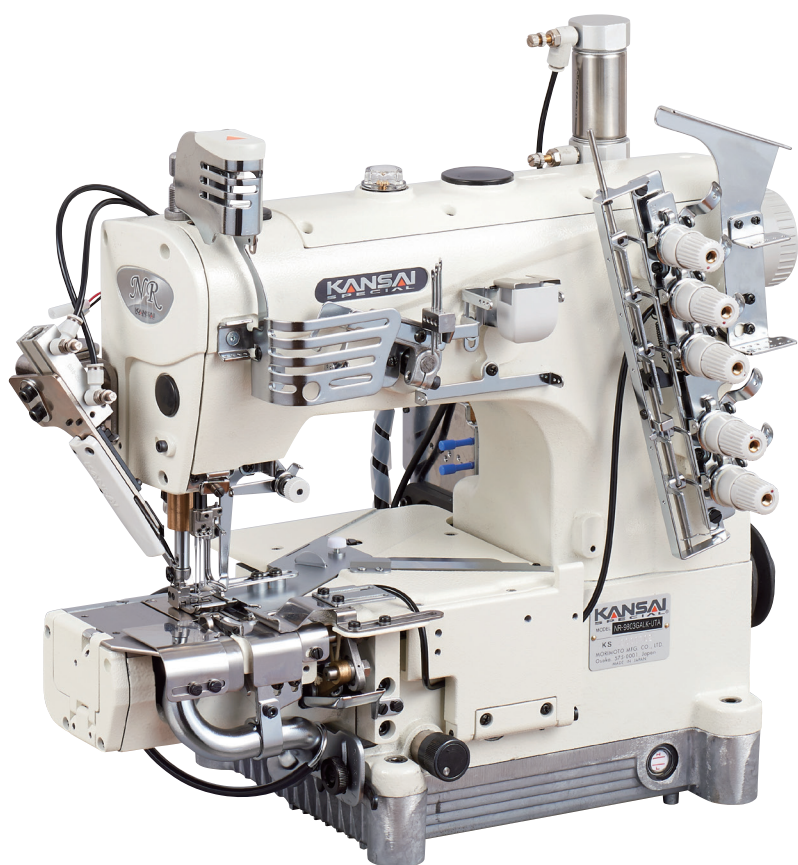

3-х игольная машина с цилиндрической платформой, верхним и нижним распошивальным стежком, со обрезчиком ткани встроенным с левой стороны от игл для подшивания.

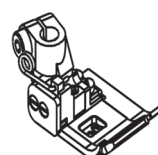

СТАНДАРТ

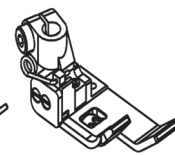

В КОРОБКЕ  
С АКСЕССУАРАМИ

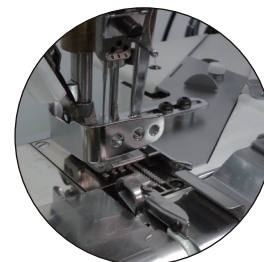

## Вспомогательные устройства

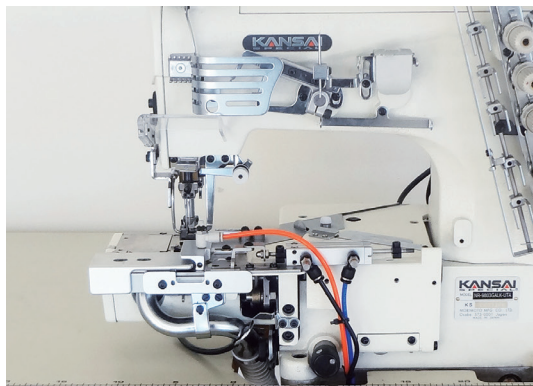

### ■ АВН-1М

Пневматическая направляющая для подшивания с коленным переключателем

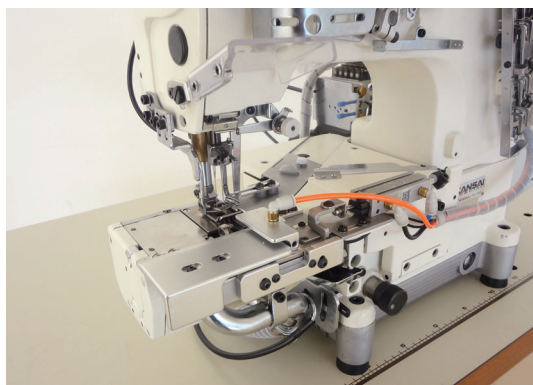

### ■ АВН-1А

Пневматическая направляющая для подшивания с датчиком

## NR9803GALK-ABH3

Автоматическое  
устройство  
для подгибки низа

ТРИКОТАЖ

### ТЕХНИЧЕСКИЕ ХАРАКТЕРИСТИКИ

- Применение: Футболки, цилиндрические детали
- Размер низа футболки: 40 см - 75 см (диаметр)
- Ширина подшивки: 15 мм - 25 мм
- Начальная скорость: 2500 RPM
- Длина стежка: 8/16 дюймов
- Мощность: 220 ватт
- Потребляемая мощность: 1.5 KW
- Расход воздуха: 7-8 Бар

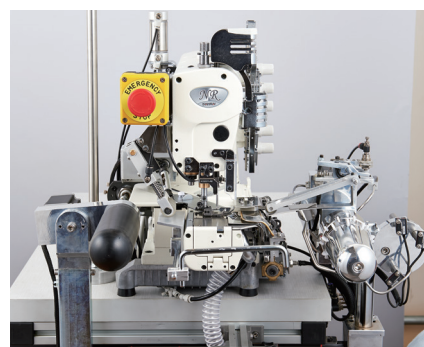
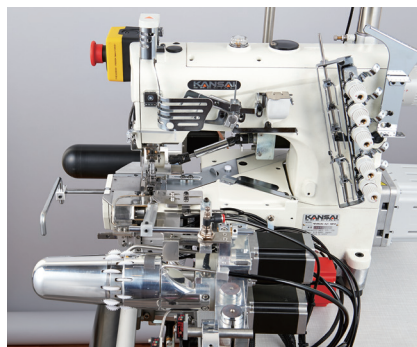
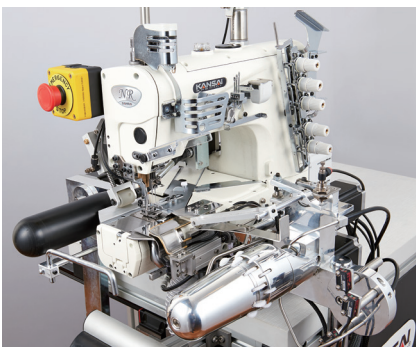
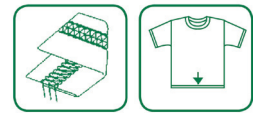



## NR9803GCC-UTA



3-х игольная машина с цилиндрической платформой, с верхним и нижним распошивальным стежком, для распошива влево оверлочного шва.

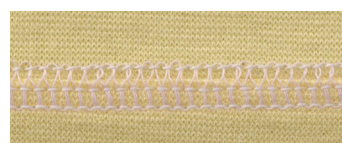

ФРОНТАЛЬНАЯ ЧАСТЬ

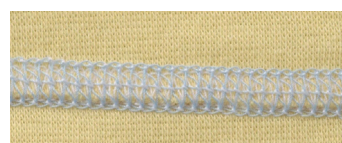

ЗАДНЯЯ ЧАСТЬ



Тип CL



Тип C



Тип A



## NR9803GRENK-UTA

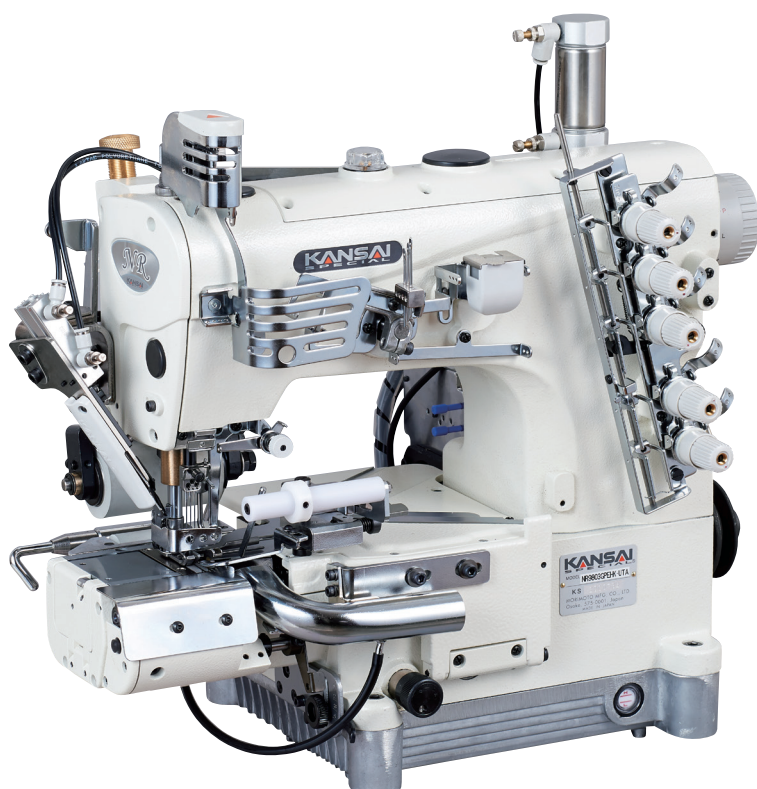

3-игольная машина с цилиндрической станиной, с триммером для ткани и мягким протягивающим механизмом прикрепления предварительно протянутой резинки к мужскому нижнему белью. Для пришивания резинки в кольцо к трусам «боксеры».



- РЕНК: Мягкая система протяжки;
- РГНК: Приводная система протяжки

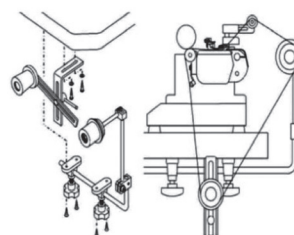

В коробке для принадлежностей

## NRE9803GMG-UTA

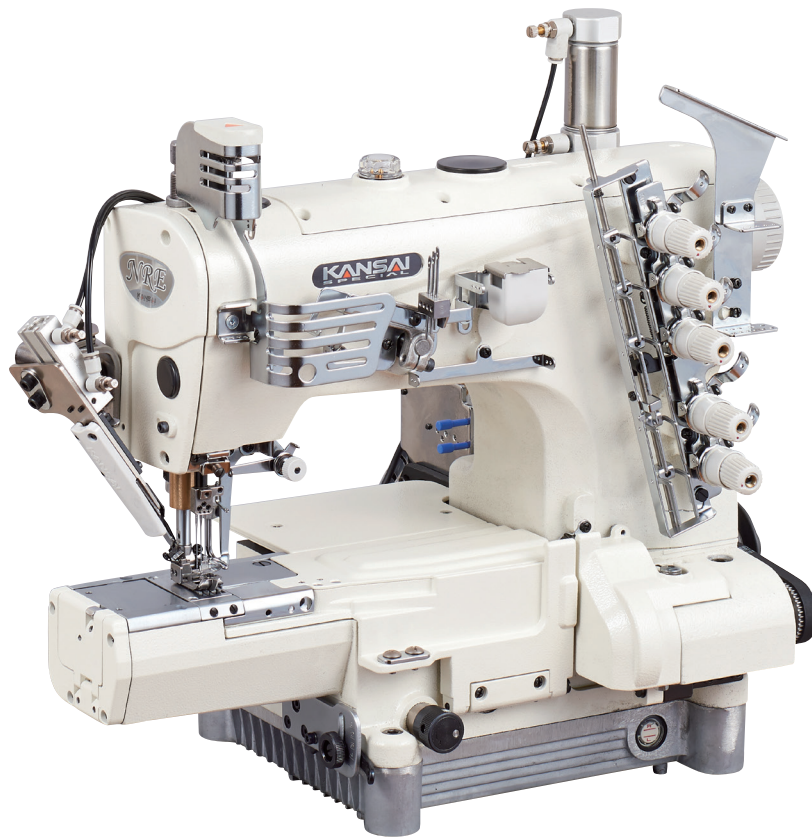

3-х игольная машина с цилиндрической платформой, верхним и нижним распошивальным стежком с кулачком для захвата наружной нити петлителя (в комплект входит 5 наборов типоразмеров).

ТРИКОТАЖ

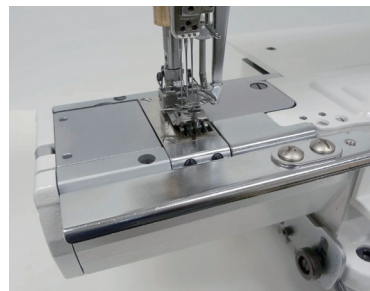

■ Тип D



■ Тип C/CL. Покрытие

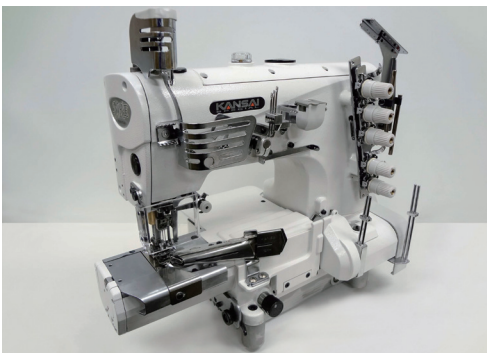

Пришивание ленты

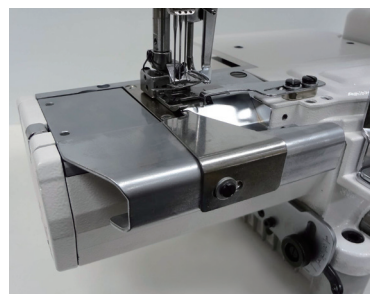

■ Тип F. Пришивание ленты



■ Тип А. Подшив низа



## NC1103GCL-UTA

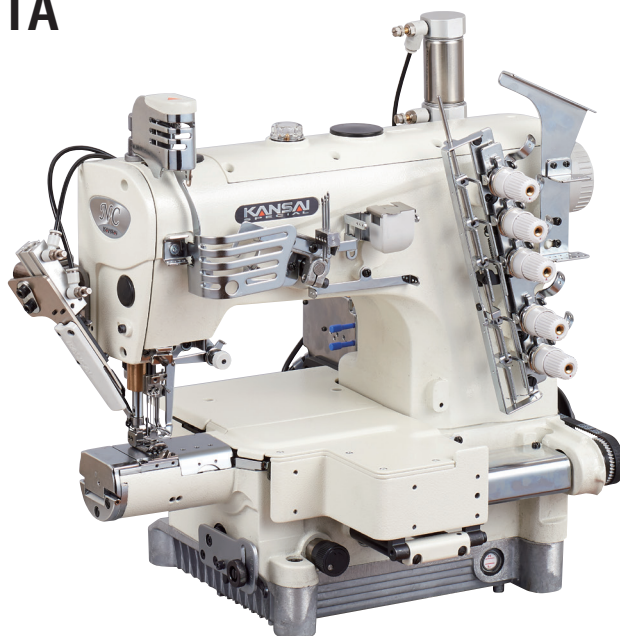
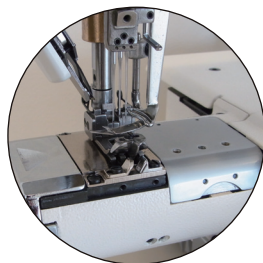

3-х игольная машина со, сверхмалой цилиндрической платформой, с верхним и нижним распошивальным стежком для распошива влево оверлочного шва.

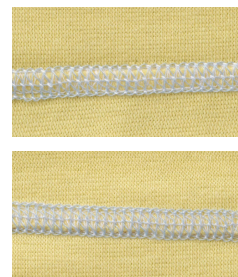

ЛИЦО

ОБОРОТ

### Сравнение GDA/GCL

Нижеприведенные детали предназначены для применения на различных операциях

Серия GL

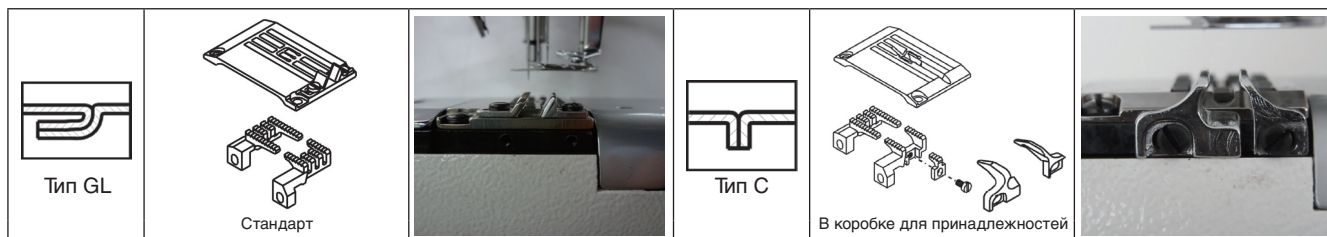

## NC1103GALK-UTA

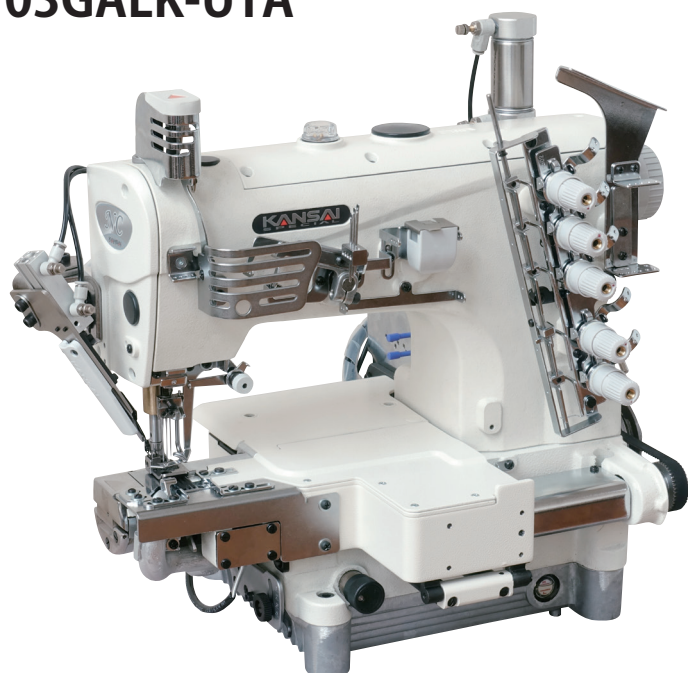

3-х игольная машина с малой цилиндрической платформой, с верхним и нижним распошивальным швом, с триммером для ткани, встроенным слева от игл для подшивания низа.

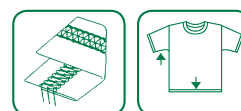

## NFS6604GFMH-H-V-DD

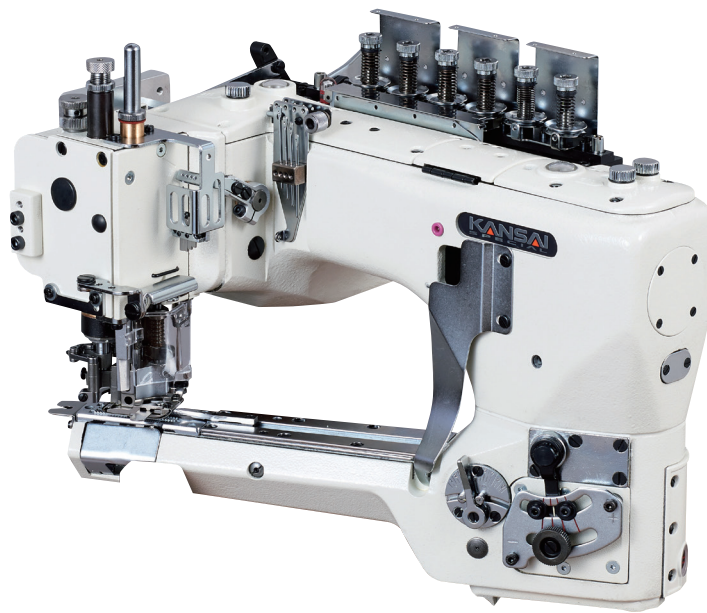

4-х игольная машина, 6-ти ниточная, устройство для плоского шва трикотажных изделий средней и тяжелой вязки с прижимной лапкой двойного среза, серводвигатель с прямым приводом, цифровой ручной шкив, пневматическое всасывающее устройство, коленный подъемник и дополнительные детали для универсальных операций.

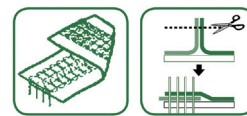

### Механизм подачи с супер дифференциалом

Чтобы упростить шитье различных растягивающихся тканей, был разработан механизм дифференциальной подачи с более широким диапазоном дифференциального соотношения. Дифференциальное движение подачи может быть изменено с 1:1,5 до 1:0,5 путем переключения положения коромысла подачи.

### Вспомогательные детали для различных материалов в NFS6604GFMH-H-V-DD



Подшвы для прижимной лапки и петлителя

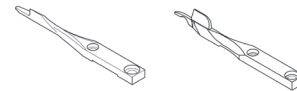
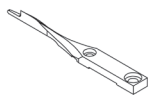

Различные петлители

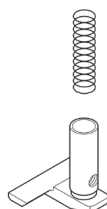

Податливая секция для прижимной лапки

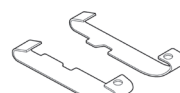

Подшвы для лапки

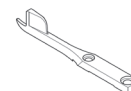

Очиститель для распушенной шерстяной нити

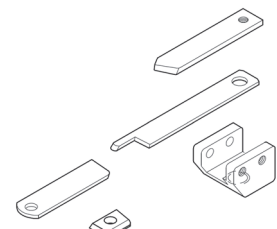

Нож



## «ВЕРХ & НИЗ»

ВАРИАНТЫ ДЛЯ СЕРИИ ВЕРХ И НИЗ

### ■ Для UTE

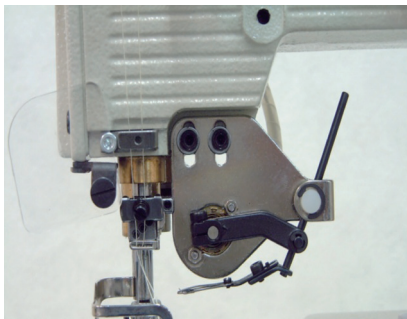

■ **EW** Электрический улавливатель нити для NW, NR, NC

### ■ Для УТАВ

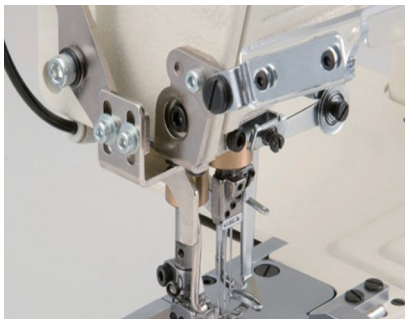

■ **AW** Пневматический улавливатель нити для NW, NR, NC

### ■ Для NW, NR, NC, NFS

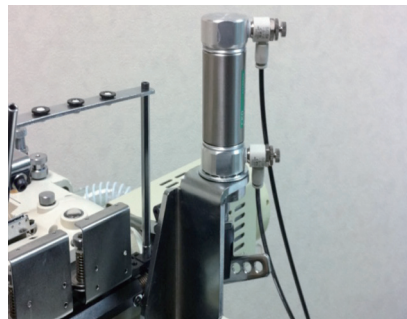

■ **FL** Пневматический подъемник лапки

### ■ Для NW

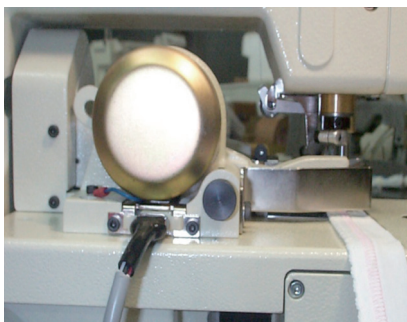

■ **MC31E** Электро резак (Для NW-F)

### ■ Устройства обрезки ленты

	TYPE OF TAPE CUTTER	
	ELECTRIC	PNEUMATIC
For NW8803GF	MC31FE	MC31FA
For NW88 x x EMK	MC31EMKE	MC31EMKA
For NW88 x x-1S	MC31SE	MC31SA

### ■ Для NR9803GPEHK (Стандарт)

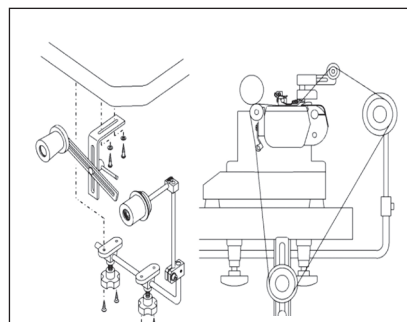

■ **RT-2** Эластичный эспандер (ручное управление) NR-PHK

### ■ Для NFS



■ **CS-2** Цепной электро резак (Для NFS)

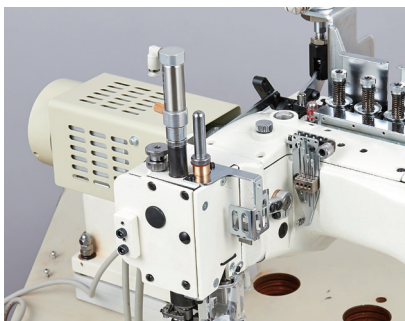

■ **AP** Прижимная лапка с уменьшенным давлением

# МНОГОИГОЛЬНЫЕ МАШИНЫ

## ПОЯСНАЯ ЛЕНТА

DFB series (P.48)  
FX series (P.49)  
NR99 series (P.51)

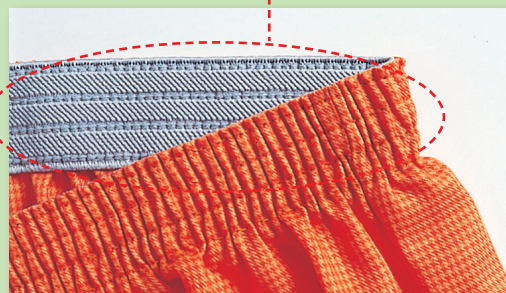

## БОКОВОЙ ШОВ

JJ3014GH-01M-2x4 (P.68)

## КРЕПЛЕНИЕ РЕЗИНКИ

JJ5014GH-01M-2x4 (P.69)  
JJ3014GH-01M-2x4 (P.68)





# DFB СЕРИЯ

Серия DFB – это многоигольные машины с плоской платформой для двойного цепного стежка.

Эта серия универсальна и подходит, например, для прикрепления резинки, прикрепления пояса, пришивания передней части рубашек, прикрепления тесемок, складок и гофрирования и т.д., которые идеально подходят для нижнего белья, спортивной одежды, женской одежды, предметов интерьера (занавесок, скатертей и т.д.).

Есть варианты от 4-х до 21 иглы, благодаря вертикальному перемещению петлителя, а также множество видов калибров, которые можно выбрать в соответствии с вашими потребностями.

## DFB

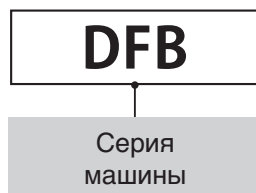

04: 4 иглы

06: 6 игл

09: 9 игл

12: 12 игл

18: 18 игл

21: 21 игла

Вся серия DFB комплектуется механизмом протяжки

P: С механизмом протяжки

PMD: MD-1 (измерительное устройство)

PL: Для крепления линейной ленты

PSF: Для отделки рубашек спереди (планка)

ТЕХНИЧЕСКИЕ ДАННЫЕ

МОДЕЛЬ	Кол-во игол	Кол-во ниток	Типы иглы		Межигольное расстояние (дюйм)	Кол-во стежков/дюйм	Диф. коэффициент подачи	Подъем лапки (в мм)	Ход игловодителя (в мм)	Скорость шитья (об./мин.)
			Organ (#)	Schmetz (Nm)						
DFB1404P	4	8	UO×113 14	UY×113 90	3/4, 1, 1-1/8, 1-1/4, 1-1/2, 1/4-1/2-1/4	7~17		10	34	4500
DFB1404PE	4	8	UO×113 14	UY×113 90	3/4, 1, 1-1/8, 1-1/4, 1-1/2,	7~17		10	34	4500
DFB1404PMD	4	8	UO×113 14	UY×113 90	3/4, 1, 1-1/8, 1-1/4, 1-1/2, 1/4-1/2-1/4, 1/4-3/4-1/4	8~14		10	34	4500
DFB1404PSF	4	8	UO×113 14	UY×113 90	3/16-3/4-3/16, 1/4-3/4-1/4, 3/16-1-3/16, 1/4-1-1/4	7~17		10	31	4500
DFB1404WB	4	8	UO×113 18	UY×113 110	1/4-3/4-1/4, 3/16-1-3/16, 1/4-1-1/4	7~17		10	34	4500
DFB1406P	6	12	UO×113 14	UY×113 90	3/16, 1/4, 1/3, 3/8	7~17		10	34	4500
DFB1406PL	6	12	UO×113 14	UY×113 90	1/4, 1/3, 3/8	7~17		10	34	4500
DFB1406PMD	6	12	UO×113 14	UY×113 90	1/4	7~17		10	34	4500
DFB1408P	8	16	UO×113 14	UY×113 90	1/4	7~17		10	34	4000
DFB1408PG	8	16	UO×113 14	UY×113 90	1/4	7~17		10	34	4000
DFB1408PMD	8	16	UO×113 14	UY×113 90	1/4	7~17		10	34	4000
DFB1409P	9	18	UO×113 14	UY×113 90	1/4	7~17		10	34	4000
DFB1411PSF	4	8	UO×113 14	UY×113 90	1/4X1/8	7~17		10	31	4500
DFB1411P-XP	4	8	UO×113 14	UY×113 90	1/8X4-1/4X2-1/8X4	7~17		10	34	4000
DFB1412P	12	24	UO×113 14	UY×113 90	1/8, 3/16, 1/4, 5 мм	7~17		10	34	4000
DFB1412PG	12	24	UO×113 14	UY×113 90	1/4	7~17		10	34	4000
DFB1412PL	12	24	UO×113 14	UY×113 90	3/16, 1/4	7~17		10	34	4000
DFB1412PMD	12	24	UO×113 14	UY×113 90	1/8, 3/16, 1/4	7~17		10	34	4000
DFB1418P	6	12	UO×113 14	UY×113 90	1/8x14-1/4x3	7~17		10	34	4000
DFB1421P	12	24	UO×113 14	UY×113 90	1/8	7~17		10	34	4000

На все вышеперечисленные модели машин могут быть установлены двигатели прямого привода.

МНОГОИГОЛЬНЫЕ



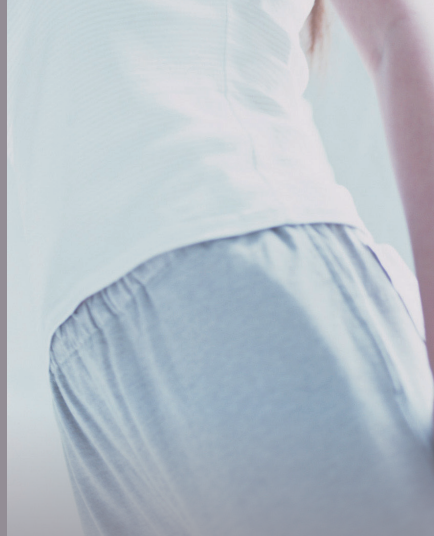

# FX СЕРИЯ

Серия FX — это универсальная многоигольная машина для двойного цепного стежка с цилиндрической платформой и вертикальным механизмом перемещения петлителя.

Его можно использовать для прикрепления эластичной ленты к спортивным брюкам, пижамам, плавкам и подобной одежде. Основными особенностями этой серии являются широкий диапазон доступных размеров калибров (4 ~25 игл), основание цилиндра (420 мм в окружности), эластичные направляющие ролики и оригинальный задний съемный механизм KANSAI Special.

Эти особенности делают эту серию популярной для крепления предварительно закрытой резинки. Уникальное автоматическое устройство для обрезки нити KANSAI Special (UTC) повышает производительность за счет точности обрезки и оставления меньшего количества нитей, что сокращает производственные затраты.

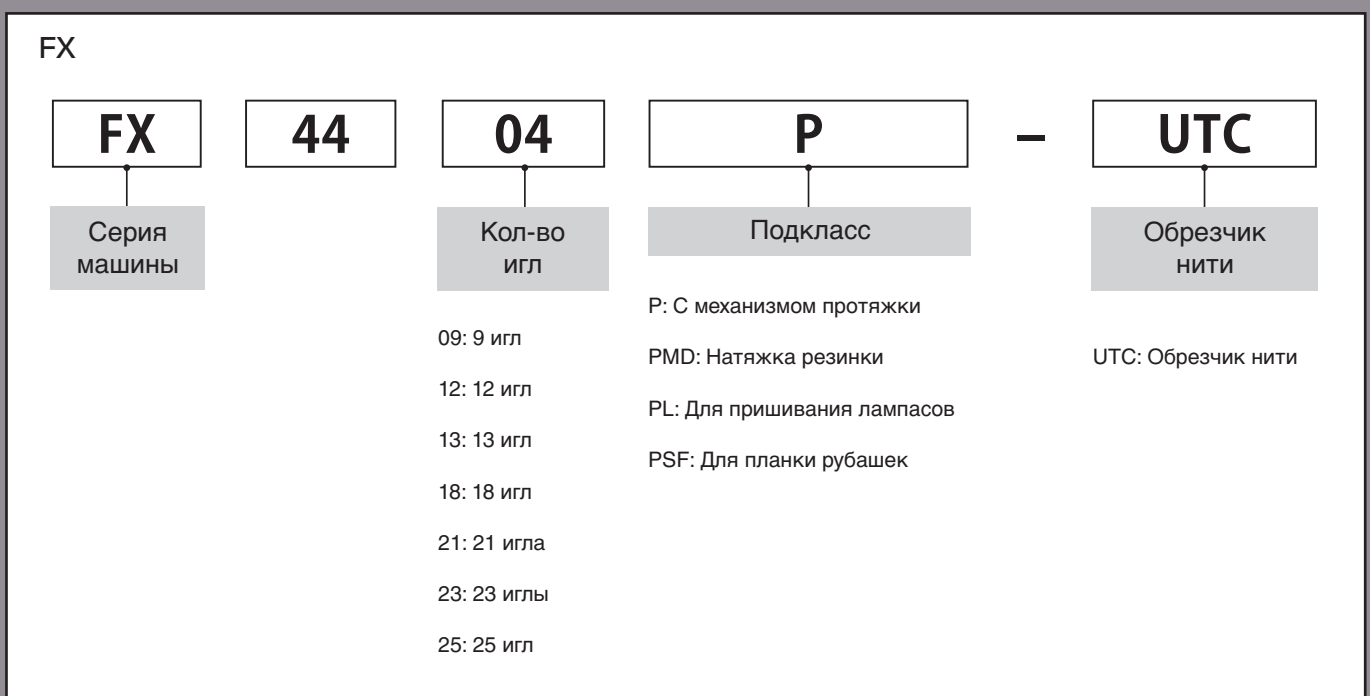

ТЕХНИЧЕСКИЕ ДАННЫЕ

МОДЕЛЬ	Кол-во игл	Кол-во ниток	Типы иглы		Межигольное расстояние (дюйм)	Кол-во: стежков/ дюйм	Диф. коэффициент подачи	Подъем лапки (в мм)	Ход игловодителя (в мм)	Скорость шитья (об./мин.)
			Organ (#)	Schmetz (Nm)						
FX4404P	4	8	DV×57 14	DV×57 90	1, 3/4, 1-1/8, 1-1/4, 1-1/2	7~17		8	34.5	4500
FX4404PE	4	8	DV×57 14	DV×57 90	1, 3/4, 1-1/8, 1-1/4, 1-1/2	7~17		8	34.5	4500
FX4404PMD	4	8	DV×57 14	DV×57 90	1, 3/4, 1-1/8, 1-1/4, 1-1/2	7~17		8	34.5	4500
FX4404PSF	4	8	DV×57 14	DV×57 90	1/4-3/4-1/4 1/4-1-1/4	7~17		8	34.5	4500
FX4404PUTC	4	8	DV×57 14	DV×57 90	1, 3/4, 1-1/8, 1-1/4, 1-1/2	7~17		8	34.5	4500
FX4406P	6	12	DV×57 14	DV×57 90	1/4	7~17		8	34.5	4500
FX4406PE	6	12	DV×57 14	DV×57 90	1/4	7~17		8	34.5	4500
FX4406PL	6	12	DV×57 14	DV×57 90	1/4, 1/3	7~17		8	34.5	4500
FX4406PMD	6	12	DV×57 14	DV×57 90	1/4	7~17		8	34.5	4500
FX4406PUTC	6	12	DV×57 14	DV×57 90	1/4	7~17		8	34.5	4500
FX4408P	8	16	DV×57 14	DV×57 90	1/4	7~17		8	34.5	4500
FX4409P	9	18	DV×57 14	DV×57 90	1/4	7~17		8	34.5	4000
FX4409PE	9	18	DV×57 14	DV×57 90	1/4	7~17		8	34.5	4000
FX4409PMD	9	18	DV×57 14	DV×57 90	1/4	7~17		8	34.5	4000
FX4409PUTC	9	18	DV×57 14	DV×57 90	1/4	7~17		8	34.5	4000
FX4412P	12	24	DV×57 14	DV×57 90	1/4, 5 мм, 3/16	7~17		8	34.5	4000
FX4412PE	12	24	DV×57 14	DV×57 90	1/4, 5 мм, 3/16	7~17		8	34.5	4000
FX4412PL	12	24	DV×57 14	DV×57 90	1/4	7~17		8	34.5	4000
FX4412PMD	12	24	DV×57 14	DV×57 90	3/16, 1/4, 5 мм	7~17		8	34.5	4000
FX4412PUTC	12	24	DV×57 14	DV×57 90	1/4, 5 мм, 3/16	7~17		8	34.5	4000
FX4413P	6	12	DV×57 14	DV×57 90	1/4-1/8-1/8-1/4-1/4-1/8-1/8-1/4-1/4-1/8-1/8-1/4	7~17		8	34.5	4000
FX4413PN	6	12	DV×57 14	DV×57 90	1/4-1/8-1/8-1/4-1/4-1/8-1/8-1/4-1/4-1/8-1/8-1/4	7~17		8	34.5	4000
FX4413PNUC	6	12	DV×57 14	DV×57 90	1/4-1/8-1/8-1/4-1/4-1/8-1/8-1/4-1/4-1/8-1/8-1/4	7~17		8	34.5	4000
FX4418P	6	12	DV×57 14	DV×57 90	1/8x14-1/4x3	7~17		8	34.5	4000
FX4418PNUC	6	12	DV×57 14	DV×57 90	1/8x14-1/4x3	7~17		8	34.5	4000
FX4418PUTC	6	12	DV×57 14	DV×57 90	1/8x14-1/4x3	7~17		8	34.5	4000
FX4421P	12	24	DV×57 14	DV×57 90	1/8	7~17		8	34.5	4000
FX4421PE	12	24	DV×57 14	DV×57 90	1/8	7~17		8	34.5	4000
FX4423P	12	24	DV×57 14	DV×57 90	1/8	7~17		8	34.5	4000
FX4423PLW	12	24	DV×57 14	DV×57 90	1/8	7~17		8	34.5	4000
FX4423PMD	12	24	DV×57 14	DV×57 90	1/8	7~17		8	34.5	4000
FX4423P-UTC	12	24	DV×57 14	DV×57 90	1/8	7~17		8	34.5	4000
FX4423PW	12	24	DV×57 14	DV×57 90	1/8	7~17		8	34.5	4000
FX4423PW-UTC	12	24	DV×57 14	DV×57 90	1/8	7~17		8	34.5	4000
FX4425PEW	12	24	DV×57 14	DV×57 90	1/8	7~17		8	34.5	4000
FX4425PEW-UTC	12	24	DV×57 14	DV×57 90	1/8	7~17		8	34.5	4000
FX4425PW	12	24	DV×57 14	DV×57 90	1/8	7~17		8	34.5	4000
FX4425PW-UTC	12	24	DV×57 14	DV×57 90	1/8	7~17		8	34.5	4000

МОДЕЛЬ	Кол-во игл	Кол-во ниток	Типы иглы		Межигольное расстояние (дюйм)	Кол-во: стежков/ дюйм	Диф. коэффициент подачи	Подъем лапки (в мм)	Ход игловодителя (в мм)	Скорость шитья (об./мин.)
			Organ (#)	Schmetz (Nm)						
FX5523PW-UTC	13	24	DV×57 14	DV×57 90	1/8	7~17		8	34.5	4000

На все вышеперечисленные модели машин могут быть установлены двигатели прямого привода.

МНОГОИГОЛЬНЫЕ



# NR 9900 СЕРИЯ

















Серия NR99 представляет собой машины с цилиндрической платформой (окружность 340 мм), варианты от 2 до 5 игл для двойного цепного стежка с горизонтальным механизмом перемещения петлителя.

Их можно использовать для крепления бесконечной или предварительно закрытой резинки. Главной особенностью этой серии является цилиндрическое основание. Эта функция дает вам преимущества при работе с одеждой для тренировок, пижамами, плавками, боксерскими трусами и подобной одеждой.

## NR9900



ТЕХНИЧЕСКИЕ ДАННЫЕ

МОДЕЛЬ	Кол-во игл 	Кол-во ниток 	Типы иглы		Межигльное расстояние (дюйм) 	Кол-во: стежок/ дюйм 	Диф. коэф-фициент подачи 	Подъем лапки (в мм) 	Ход игловодителя (в мм) 	Скорость шитья (об./мин.) 
			Organ (#)	Schmetz (Nm)						
NR9902-3GU	5	9	TV×5 12	TV×5 80	4.8-10-10-10 (мм) 5-13-13-13	7~16		8	33	4500
NR9902-3GU-UTA	5	9	TV×5 12	TV×5 80	4.8-10-10-10 (мм) 5-13-13-13	7~16		8	33	4500
NR9900-4GU	4	8	TV×5 14	TV×5 90	6.4-6.4-6.4 (мм) 8.5-8.5-8.5 9.5-9.5-9.5	7~16		8	33	4500
NR9900-4GU-UTA	4	8	TV×5 14	TV×5 90	6.4-6.4-6.4 (мм) 8.5-8.5-8.5 9.5-9.5-9.5	7~16		8	33	4500
NR9904GU	4	6	TV×5 14	TV×5 90	5-9-5 (мм) 5-19-5	7~16		8	33	4500
NR9904GU-UTA	4	6	TV×5 14	TV×5 90	5-9-5 (мм) 5-19-5	7~16		8	33	4500
NR9900-2GL-UTA	2	4	TV×5 14	TV×5 90	11.1 мм	7~16		8	33	2500
NR9900-2GU-UTA	2	4	TV×5 21		2.4 мм	2 мм		8	33	2500

На все вышеперечисленные модели машин могут быть установлены двигатели прямого привода.

МНОГОИГОЛЬНЫЕ



## DFB1404P DFB1404PMD



4-игольная машина с плоской платформой для двойного цепного стежка для прикрепления резинки.



МНОГОИГОЛЬНЫЕ

## DFB1404PSF

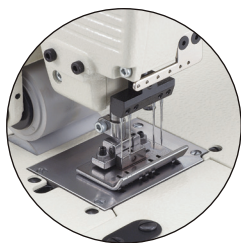
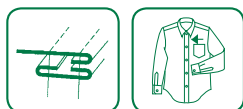

Многофункциональная машина с плоской платформой, 4 иглами и мягким механизмом протяжки для обработки передней части рубашки (планки).

## DFB1412PL



6-игольная машина с плоской платформой для двойного цепного стежка для пришивания лампасов.

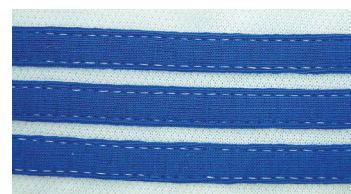

## FX4423PLW

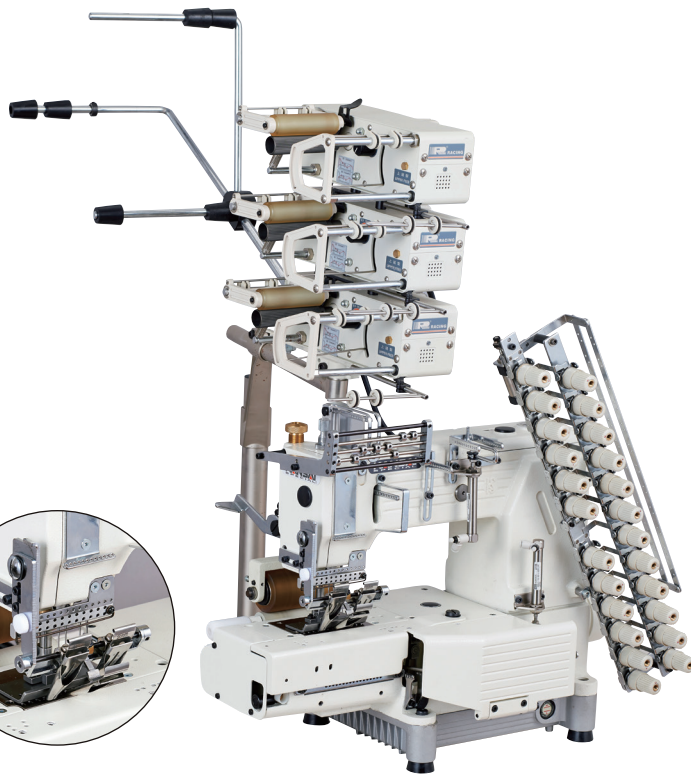
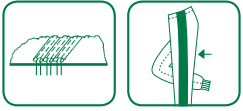

6-ти игольная машина с плоской платформой, для двойного цепного стежка, для пришивания лампасов. (На фотографии слева в качестве опции показано устройство подачи ленты.).

## FX4425PW-UTC

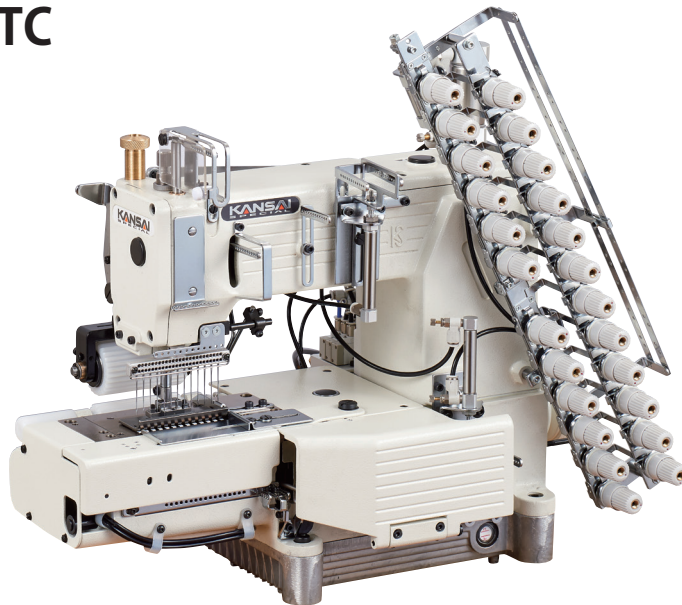
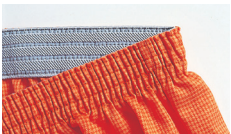

12 - игольная машина с цилиндрической платформой, 25 игл, двойной цепной стежок, со специальной подачей и устройством для обрезки нити.

## FX5523PW-UTC

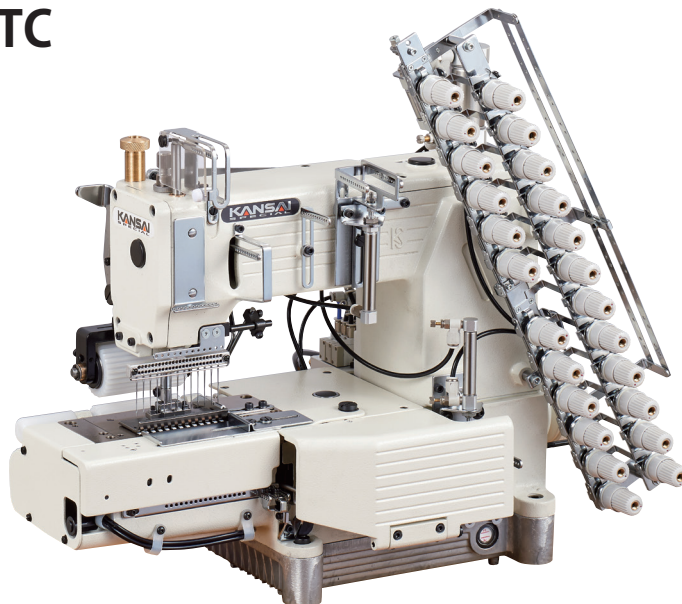
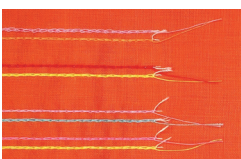





23 игольная машина с цилиндрической платформой, для двойного цепного стежка со специальным механизмом обрезки нити для калибра 1/8 дюйма.

# КАЛИБРОВКА

FX

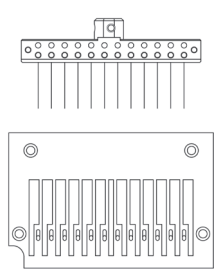
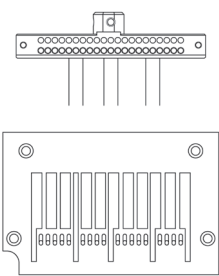
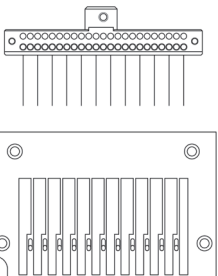
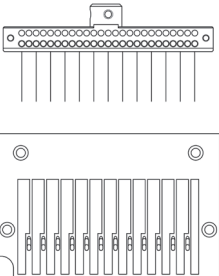
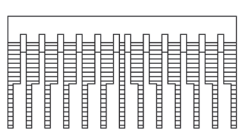
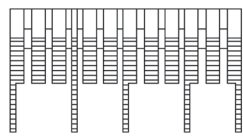
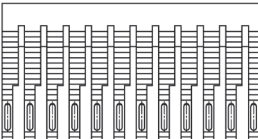
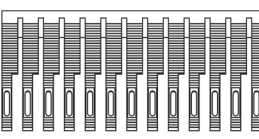
Специальное описание калибровки  
для многоззорных машин

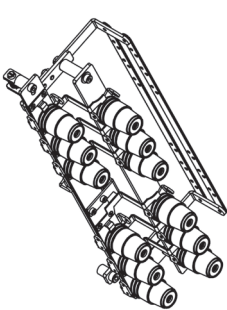
МНОГОИГОЛЬНЫЕ

Модель	FX4412P	FX4418P	FX4423PW	FX4425PW
Зазор				
	1/4, 5 мм, 3/16	1/8-1/8-1/8-1/8-1/4-1/8-1/8-1/8-1/4-1/8-1/8-1/8-1/8-1/4-1/8-1/8-1/8-1/8"	1/8"	1/8"
Подающая собачка				
Комплект натяжения нити				
Механизм протяжки	Передаточный	Передаточный	Передаточный	Передаточный
Макс. ширина зазора	69.8 мм (1/4" gauge) 55 мм (5 мм gauge) 52.36 мм (3/16" gauge)	63.5 мм	69.8 мм	76.2 мм



## NR9902-3GU-UTAB

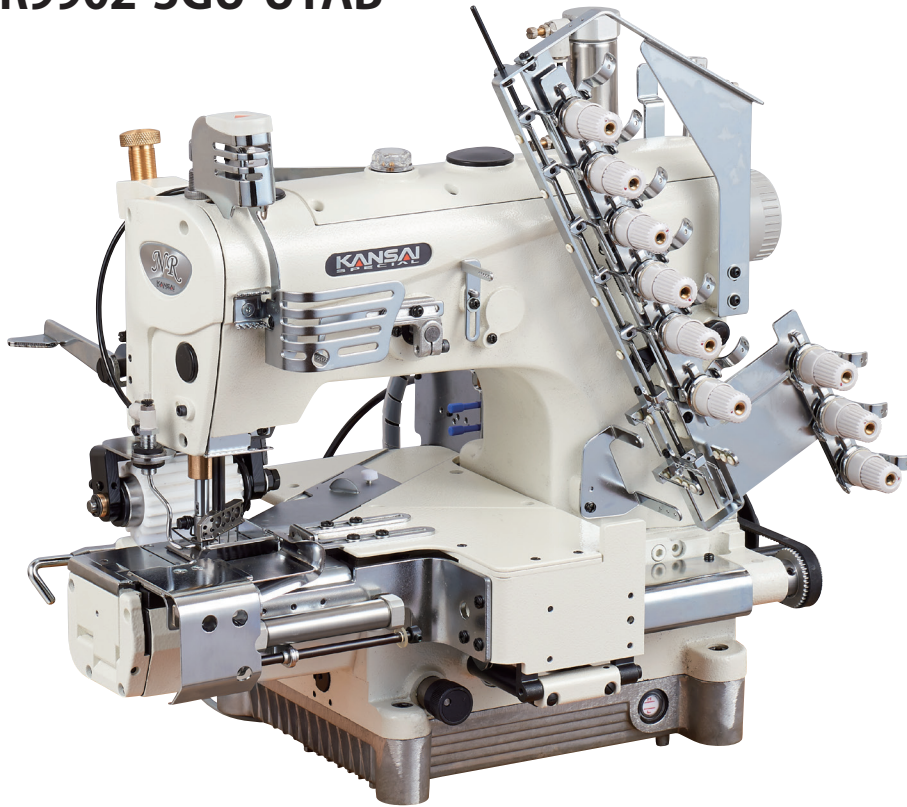

Машина с 2 иглами для нижнего застила и 3 иглами для двойного цепного стежка, с цилиндрической станиной для крепления резинки

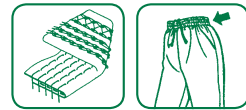

МНОГОИГОЛЬНЫЕ

## NR9900-4GU-UTA



4 иглы, цилиндрическая платформа, машина для двойного цепного стежка для прикрепления резинки.

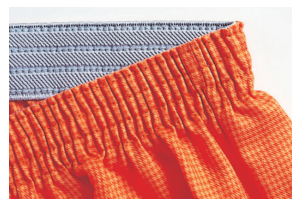

## NR9904GU-UTA

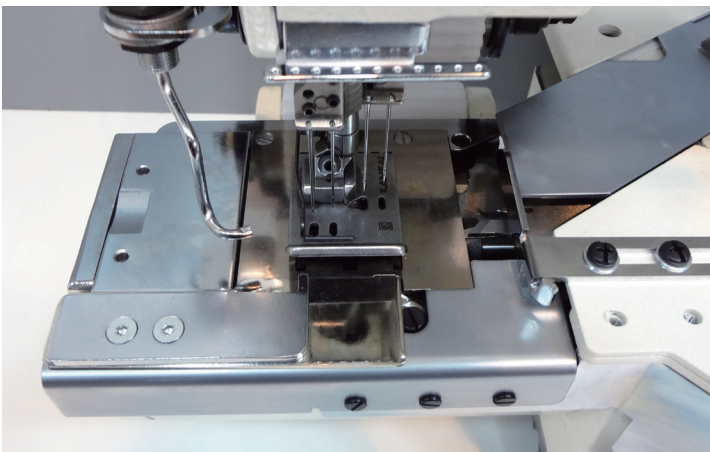

4-игольная машина с цилиндрической платформой для двойного цепного стежка для прикрепления резинки, создающей 2 линии плоского шва.



## МНОГОИГОЛЬНЫЕ»

ОПЦИИ ДЛЯ МНОГОИГОЛЬНЫХ СЕРИЙ

МНОГОИГОЛЬНЫЕ

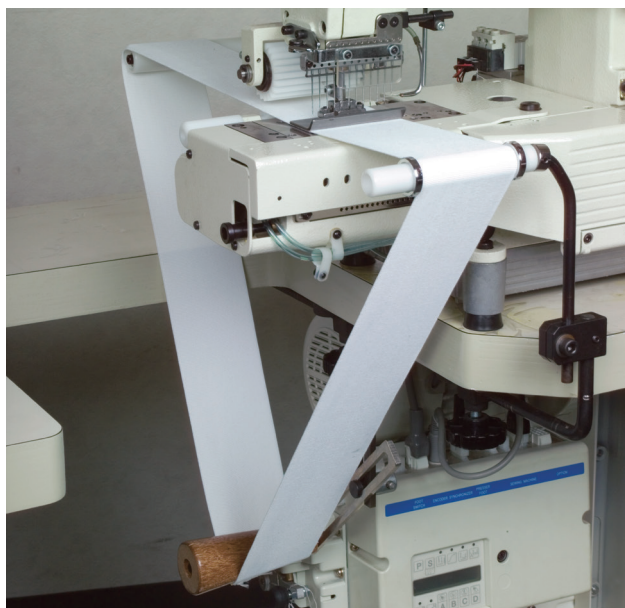

- **RT-1** (СТАНДАРТНОЕ ОБОРУДОВАНИЕ)  
RT-1 Ролики натяжения (ручное управление) DX, FX (кроме PDF, PMD, PL), RX (только для RXP, PLK)

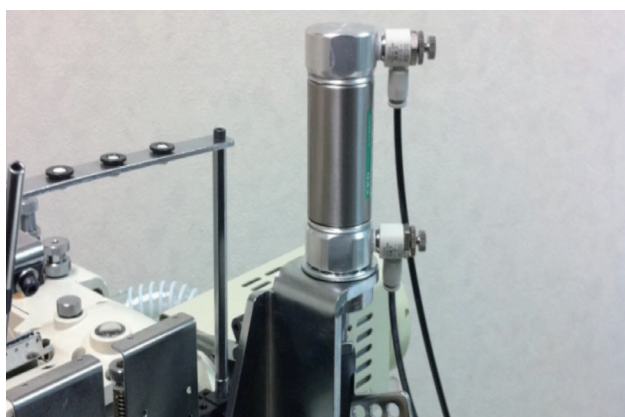
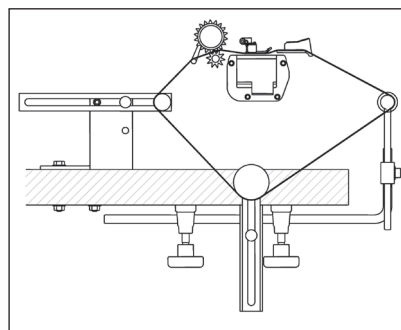

- **FL** Пневматический подъемник прижимной лапки



# МАШИНЫ ДЛЯ ДЕКОРИРОВАНИЯ



**ОБОРУДОВАНИЕ ДЛЯ  
ВЫПОЛНЕНИЯ СКЛАДОК**  
DFB1412PSSM-ET-MD (P.63)  
NB1425PSSM-ET-MD  
NB1433PSSM-ET-MD (P.64)

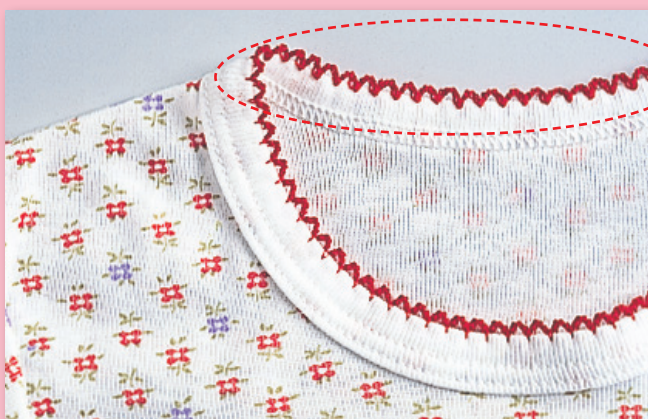

**«КРОШЕ» СТЕЖОК**  
PX302-4W (P.60)  
PX302-5W

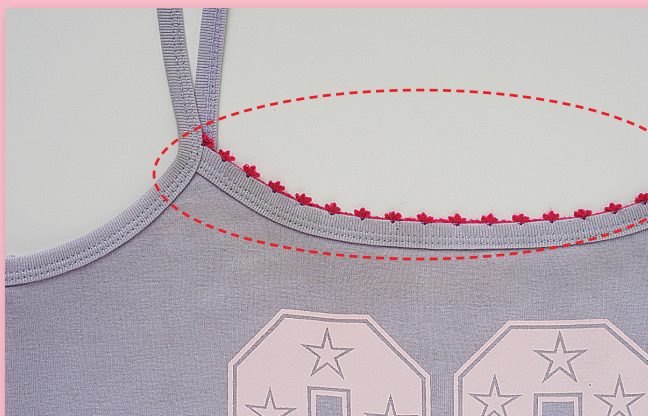

**ДЕКОРАТИВНАЯ  
ОТДЕЛКА**  
MAC200-DD (P.60)



# PX • MAC СЕРИЯ

Серия PX - это машина с плоской станиной для двойного цепного стежка с 1 или 2 иглами для достижения желаемого дизайна. Эта машина выполняет зигзагообразные движения с помощью встроенного кулачка, который перемещает иглы влево и вправо (на 2-5 точек). Области применения: различные дизайны с использованием пикоттинга и фаготтинга. Кроме того, недавно разработанная машина для вышивания цветов (Flower Picot) присоединена к этой серии в качестве новой модели.

Отличительной особенностью PX является большое разнообразие узоров декоративной строчки с использованием пикоттинга и фаготтинга. Серия PX - это наша лучшая машина не только для женской и детской одежды, но также для носовых платков и столовых салфеток. С серией PX ваш желаемый начинает воплощаться в жизнь.

Серия MAC-200 - это высококачественная модель машины для декоративного стежка. Эта серия является эпохальным достижением PX 4 points zigzag, имеющим большое разнообразие комбинаций между зигзагообразным дизайном и нанесением цветов с помощью электрической системы. Стандартную модель можно использовать на кромке футболки, трикотажа, носового платка и т.д.

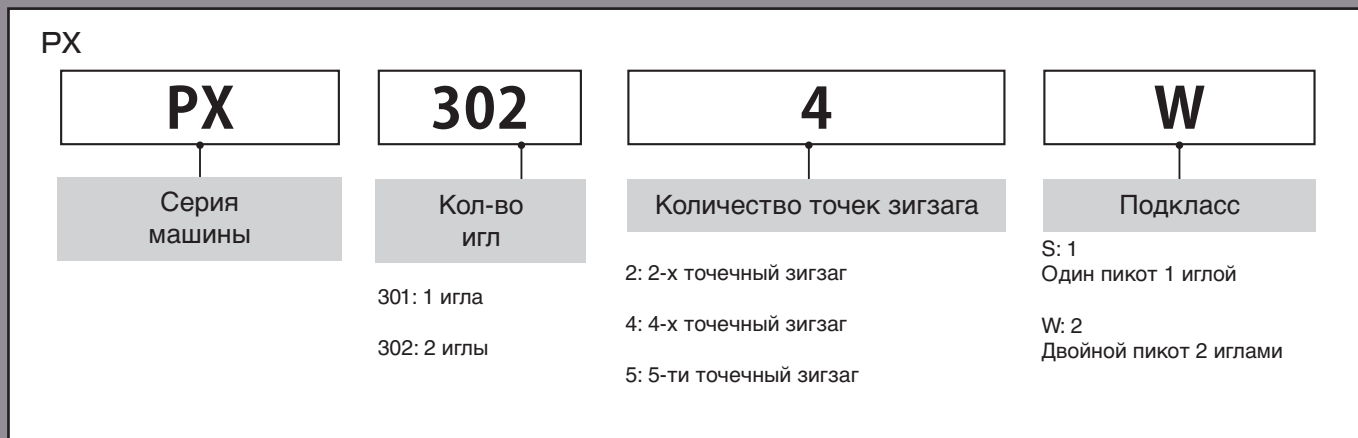

МОДЕЛЬ	Кол-во игл	Кол-во ниток	Типы иглы		Межигольное расстояние (дюйм)	Кол-во: стежок/дюйм	Диф. коэффициент подачи	Подъем лапки (в мм)	Ход игловодителя (в мм)	Скорость шитья (об./мин.)
			Organ (#)	Schmetz (Nm)						
PX301F-2S	1	2	UO × 163 11	UY × 163GAS 75	3.2 мм	1.75 мм	0.8~1.5	8	31	3000
PX302-4W	2	4	UO × 163 11	UY × 163GAS 75	2X5.55 мм	0.9 мм	0.8~1.5	8	31	3500
PX302-5W	2	4	UO × 163 11	UY × 163GAS 75	2X7.4 мм	0.9 мм	0.8~1.5	8	31	3000
MAC200-DD	1	2	UO × 163 11	UY × 163GAS 75	5.55 мм		0.8~1.5	8	31	2000

На все вышеперечисленные модели машин могут быть установлены двигатели прямого привода.



# NW СЕРИЯ

Серия NW WX - это высокоскоростные, высокопроизводительные устройства плоской платформой, с верхним и нижним распошивальным швом, имеющие от 1 иглы (NL) до 4 игл (NW8804GD), которые можно применять для любого типа ткани и операций, таких как обычная строчка, распошивалка, прикрепление эластичного кружева, окантовка лентой, прикрепление облицовки кармана, пришивание планок плюс окантовка лентой и так далее.

Длину стежка можно легко регулировать нажатием кнопки. Эта серия больше всего подходит для трикотажных тканей, чтобы добиться равномерного, гибкого и красивого формирования стежков.

**NW**

<b>NW88</b>	<b>03</b>	<b>G</b>	-	<b>1S</b>
Серия машины	Кол-во игл	Ранг G		Ранг G
	02: 2 иглы 03: 3 иглы			1S: Ракушечный стежок (гребешок)

МОДЕЛЬ	Кол-во игл	Кол-во ниток	Типы иглы		Межигльное расстояние (дюйм)	Кол-во: стежок/дюйм	Диф. коэффициент подачи	Подъем лапки (в мм)	Ход игловодителя (в мм)	Скорость шитья (об./мин.)
			Organ (#)	Schmetz (Nm)						
NW8803G-1S	4	7	UY×128GAS 9~14	UY×128GAS 65~90	7/32X4	8~16	0.7~2	6	31	4500
NW8802G-1S	3	6	UY×128GAS 9~14	UY×128GAS 65~90	3.5X4	8~16	0.7~2	6	31	4500

На все вышперечисленные модели машин могут быть установлены двигатели прямого привода.



# DFB СЕРИЯ

Машины серии DFB - это многоигольные машины двойного цепного стежка с плоской платформой. Машины данной серии используются для выполнения большого количества операций, таких как настрочивание резинки, притачивание пояса, изготовление планки рубашек, настрочивание «лампасов», изготовление сборки, и т.д. Машины идеально подходят для производства нижнего белья, спортивной и женской одежды, а также для производс. ва домашнего текстиля (занавески, скатерти и т.д.).

Различные подклассы таких машин имеют от 2-х до 21-й иглы с большим диапазоном межигольных расстояний, которые могут быть выбраны в соответствии с потребностями Вашего производства. Вертикальный механизм перемещения петлителей, позволяет выполнять швы идеального качества.

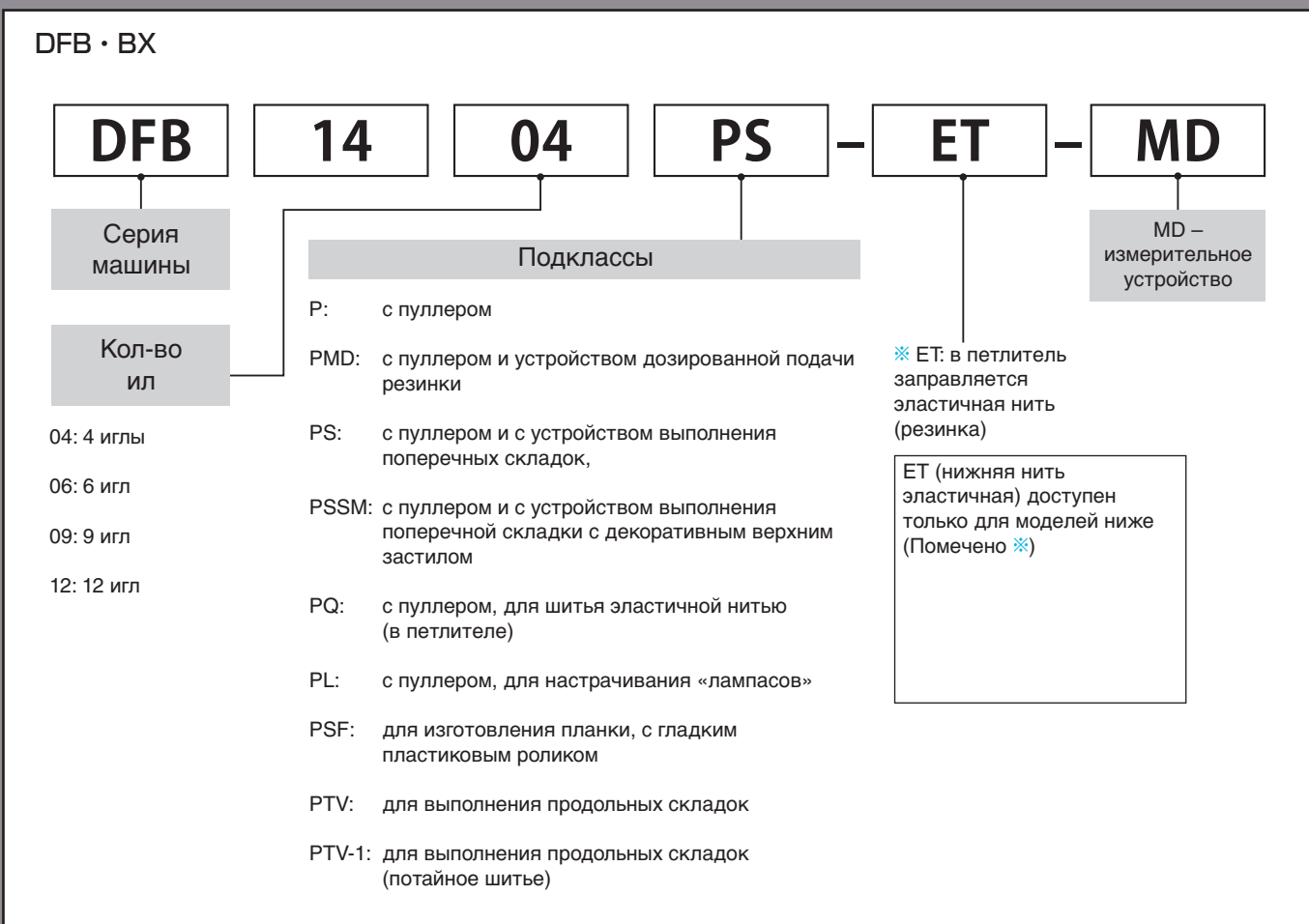



ТЕХНИЧЕСКИЕ ДАННЫЕ

МОДЕЛЬ	Кол-во игл	Кол-во ниток	Типы иглы		Межигольное расстояние (дюйм)	Кол-во: стежков/ дюйм	Диф. коэффициент подачи	Подъем лапки (в мм)	Ход игловодителя (в мм)	Скорость шитья (об./мин.)
			Organ (#)	Schmetz (Nm)						
DFB1412PS	12	24	DV×57 14	DV×57 90	3/16, 1/4	7~17		10	34	4000
DFB1412PQ	12	36	UO×113 14	UY×113 90	3/16, 1/4	7~17		10	34	2500
DFB1412PQSM	12	48	DV×57 14	DV×57 90	3/16, 1/4	7~17		6	34	2000
DFB1412PSSM	12	36	DV×57 14	DV×57 90	3/16, 1/4	7~17		6	34	2000
DFB1412PTV	12	24	DV×57 12	DV×57 80	3/16, 1/4	7~17		10	34	3500
DFB1412PTV-I	12	24	DV×57 12	DV×57 80	3/16-6 мм , 1/4-8 мм	7~17		10	34	3000
DFB1402MR-S	2	4	UO×113 14	UY×113 90	1/4	7~17		10	31	3500
DFB1012PS	12	12	DV X 57LE 21		3/16, 1/4	7~17		10	34	2500
DFB1012PSSM	12	24	DV X 57LE 21		3/16, 1/4	7~17		6	34	2000
DFB1412PSET	12	24	DV×57 14	DV×57 90	3/16, 1/4	7~17		10	34	4000
DFB1412PSSMET	12	36	DV×57 14	DV×57 90	3/16, 1/4	7~17		6	34	2000
DFB1412PSET-MD	12	24	DV×57 14	DV×57 90	3/16, 1/4	7~17		10	34	4000
DFB1412PSSMET-MD	12	36	DV×57 14	DV×57 90	3/16, 1/4	7~17		6	34	2000

На все вышеперечисленные модели машин могут быть установлены двигатели прямого привода.

■ PTV

	Ширина складки	Левосторонняя складка	Правосторонняя складка	Центровая складка
Верхний направитель		13 шт.	13 шт.	1 шт.
Нижний направитель	2 мм	12 шт.	12 шт.	
	5 мм	12 шт.	12 шт.	
	8 мм	12 шт.	12 шт.	

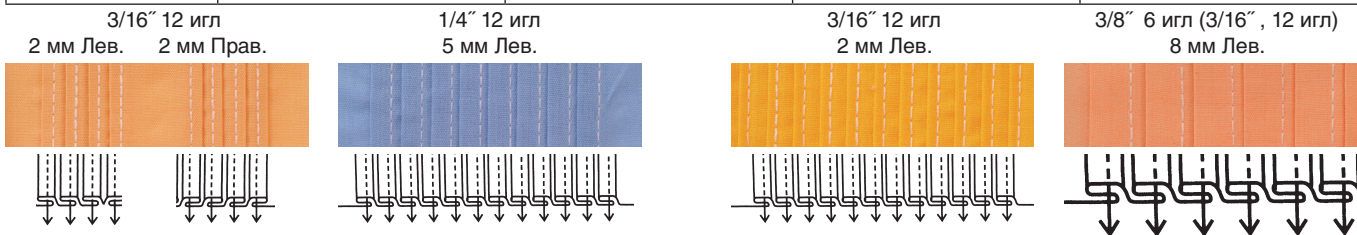

■ PTV

	Ширина складки	Левосторонняя складка	Правосторонняя складка	Центровая складка
Нижний направитель	6 мм	3/16" (4.8 мм)	12 шт.	Специальная лапка для PTV-1
	8 мм	1/4" (6.4 мм)	12 шт.	
	11 мм	3/8" (9.5 мм)	6 шт.	
	14 мм	1/2" (12.7 мм)	6 шт.	

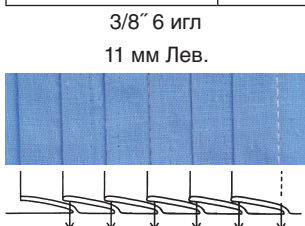

3/8 может быть получено путем снятия одной иглы на 1412P 3/16

1/2 может быть получено путем снятия одной иглы на 1412P 1/4

# NB СЕРИЯ

Машины серии NB-VX - это многоигольные машины двойного цепного стежка с плоской платформой. Машины данной серии могут использоваться для большого количества операций, например, притачивание резинки, притачивание пояса, изготовление передней планки рубашек, настрачивание лампасов, застрачивание складок и выполнения отделочных строчек на любых видах изделий. Машины данной серии идеально подходят для таких изделий, как белье, спортивная одежда, женская одежда, а также предметы домашнего текстиля (скатерти, занавески, и др.). На машине может быть установлено от 25 до 33 игл, что достигается благодаря механизму вертикального хода петлителя. На машину можно установить 9 различных сменных копиров, которые позволяют выполнять различные виды декоративных строчек.

Недавно компания Кансай Специаль представила новую серию машин - серию NB. Это новая версия машин серии VX в новом дизайне с усовершенствованными техническими характеристиками. Модели для выполнения декоративных строчек PSM и PSSM теперь оснащены 4-мя новыми раскладчиками верхней нити, что позволяет выполнять огромное количество декоративных швов, в зависимости от того, каким образом нить заправлена в раскладчик.

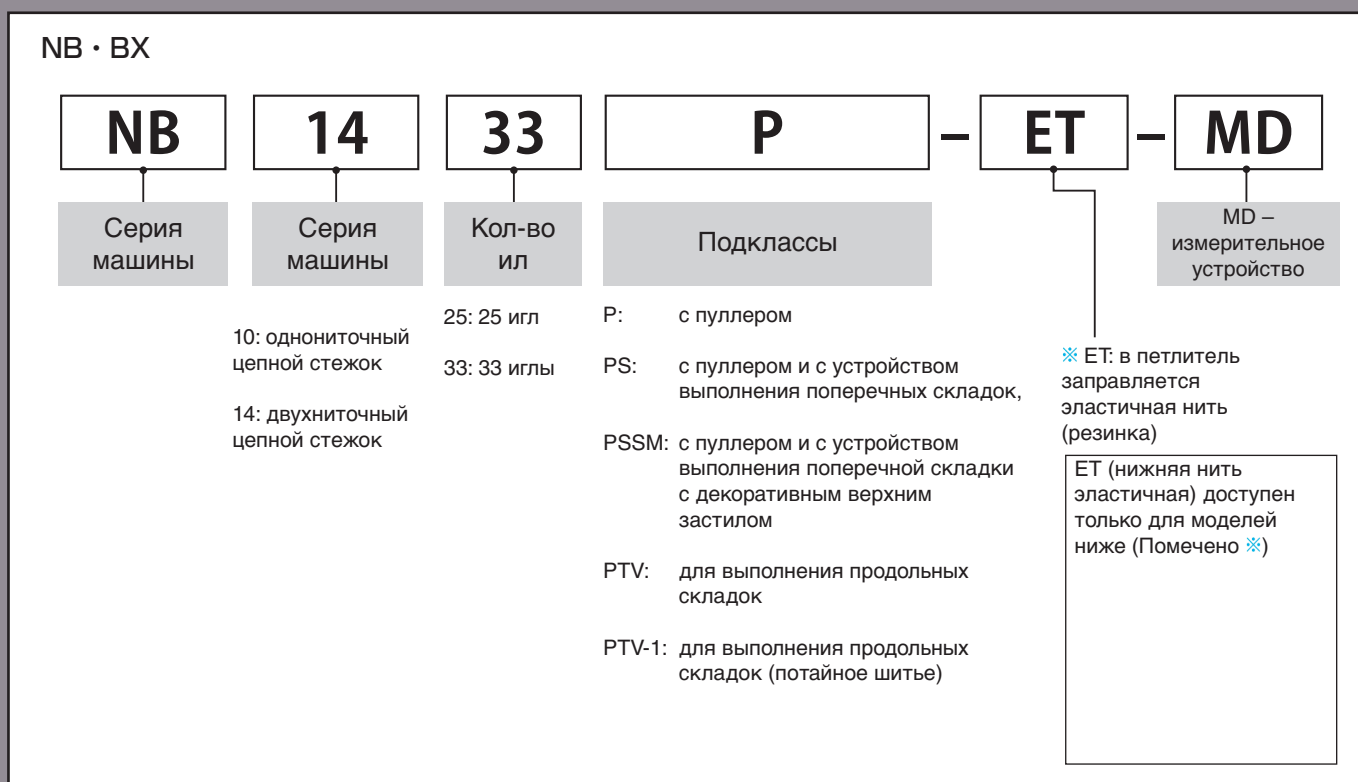

## PSSM

CAM DESIGN FOR PSSM / PLAN DE LA LEVA PARA PSSM / 打褶打搅用模様盘

■ 標準カムデザイン (NO.1~9,11)

STANDARD CAM DESIGN (NO.1~9,11)

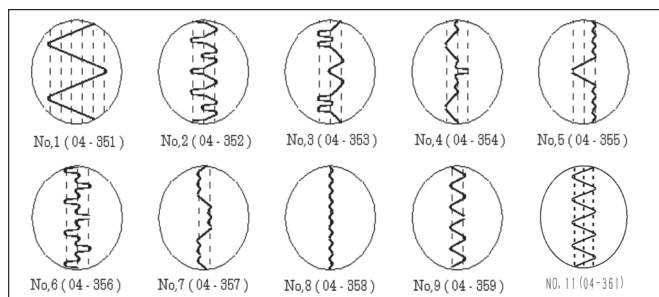

■ オプションカムデザイン

OPTIONAL CAM DESIGN

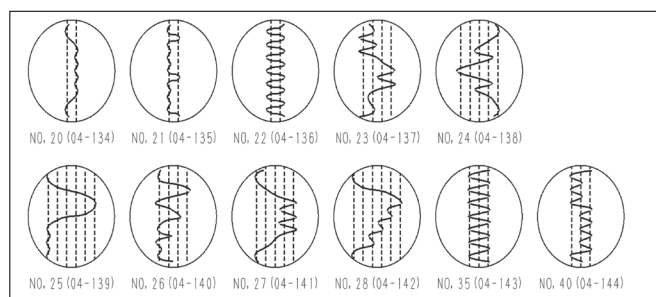

ТЕХНИЧЕСКИЕ ДАННЫЕ

МОДЕЛЬ	Кол-во игл	Кол-во ниток	Типы иглы		Межигольное расстояние (дюйм)	Кол-во: стежок/ дюйм	Диф. коэф-фициент подачи	Подъем лапки (в мм)	Ход игловодителя (в мм)	Скорость шитья (об./мин.)
			Organ (#)	Schmetz (Nm)						
NB1425P	25	50	DV×57 14	DV×57 90	1/4	4~18		10	34	2500
NB1425PSSM	25	94	DV×57 14	DV×57 90	1/4	4~18		8	34	2000
NB1425PSSMET	25	94	DV×57 14	DV×57 90	1/4	4~18		8	34	2000
NB1425PSSMET-MD	25	94	DV×57 14	DV×57 90	1/4	4~18		8	34	2000
NB1425PSET	25	50	DV×57 14	DV×57 90	1/4	4~18		10	34	2500
NB1425PSET-MD	25	50	DV×57 14	DV×57 90	1/4	4~18		10	34	2500
NB1425PTV	25	50	DV×57 12	DV×57 80	1/4	4~18		10	34	1500
NB1425PQ	25	75	DV×57 14	DV×57 90	1/4	4~18		8	34	2000
NB1425PQSM	25	119	DV×57 14	DV×57 90	1/4	4~18		8	34	2000
NB1433P	33	66	DV×57 14	DV×57 90	3/16	4~18		10	34	2500
NB1433PSSM	33	110	DV×57 14	DV×57 90	3/16	4~18		8	34	2000
NB1433PSSMET	33	110	DV×57 14	DV×57 90	3/16	4~18		8	34	2000
NB1433PSET	33	66	DV×57 14	DV×57 90	3/16	4~18		10	34	2500
NB1433PSET-MD	33	66	DV×57 14	DV×57 90	3/16	4~18		10	34	2500
NB1433PTV	33	66	DV×57 12	DV×57 80	3/16	4~18		10	34	1500
NB1433PQ	33	99	DV×57 14	DV×57 90	3/16	4~18		8	34	2000
NB1433PQSM	33	143	DV×57 14	DV×57 90	3/16	4~18		8	34	2000
NB1025PSSM	25	50	DVX57LE 18		1/4	4~18		8	34	2000
NB1033PSSM	33	69	DVX57LE 18		3/16	4~18		8	34	2000

ET, PQ

Модель	Нити		Прижимная лапка	Петлитель	Образец (изнанка)	
	Иглы	Петлители				
DFB10XXP NB10XXP	Резинка		TYPE A ( FLAT )			
DFB10XXPS NB10XXPS	Резинка		TYPE B - Presser foot with 2mm, 4mm step for shirring operation			
DFB10XXPSSM NB10XXPSSM	Резинка		TYPE C - Flat for smocking operation			
DFB14XXPS-ET NB14XXPS-ET	Стандарт	Резинка	Presser foot with 2mm, 4mm step for shirring operation			
DFB14XXPSSM-ET NB14XXPSSM-ET	Стандарт	Резинка	TYPE D - Flat and Presser foot with 2mm step			
DFB14XXPQ NB14XXPQ	Стандарт	Резинка + нитка	Тип E - платформа PQ			
DFB14XXPQSM NB14XXPQSM	Стандарт	Резинка + нитка	Тип F - платформа PQSM			

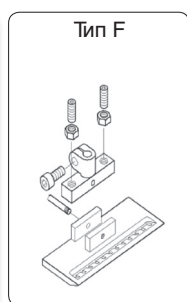
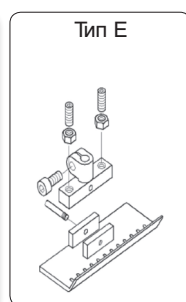
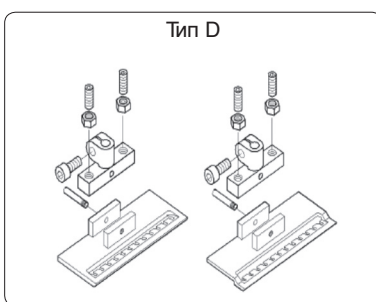
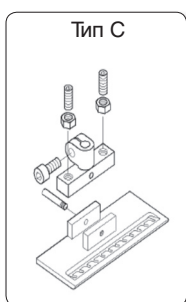
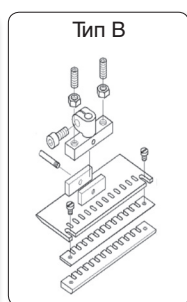
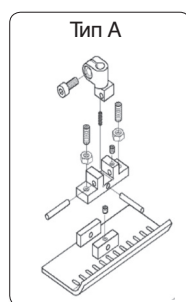

ДЕКОРИРОВАНИЕ



## PX302-4W



2 иглы, двойной цепной стежок,  
4-точечная зигзагообразная машина.

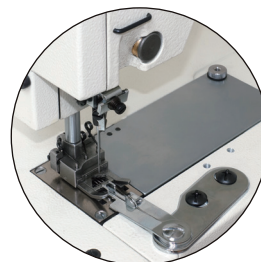
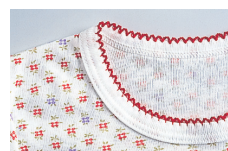
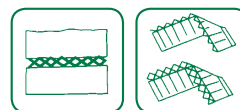

ДЕКОРИРОВАНИЕ

## MAC200-DD



Высококачественная модель  
машины для декоративной строчки.  
Изготовление Ерок с помощью  
PX 4-точечного зигзага с большим  
разнообразием комбинаций зигзагов,  
дизайн и пикотирование цветов с  
помощью электрической системы.



# NW8803G-1S



4-игольная плоскошовная машина с  
верхним и нижним расшивальным  
швом.  
Для окантовки ракушечным швом.

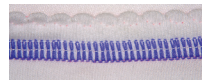

ЛИЦО 4 : 1

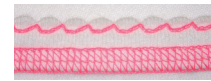

ОБОРОТ

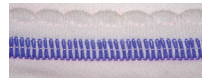

ЛИЦО 5 : 1

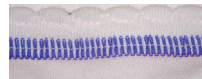

ЛИЦО 6 : 1



## DFB1412PQ

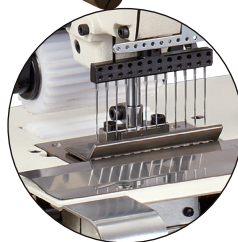

12-ти игольная машина двойного цепного стежка с плоской платформой и задним пуллером для выполнения сборки. Машина позволяет шить эластичной ниткой (резинкой), которая заправляется в петлитель. Также на этой машине можно шить обычными нитками.



ЛИЦО



ИЗНАНКА

ДЕКОРИРОВАНИЕ

## DFB1412PS-ET-MD



12-ти игольная машина двойного цепного стежка с плоской платформой и задним пуллером. Машина позволяет шить эластичной ниткой (резинкой), которая заправляется в петлитель.

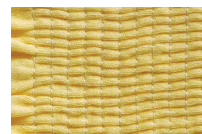

ЛИЦО



ИЗНАНКА



## DFB1412PSSM-ET-MD

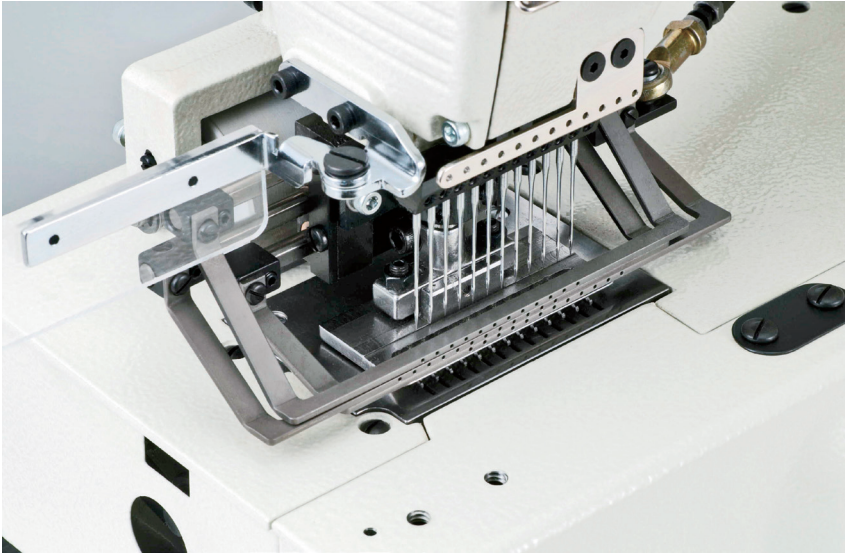

12-ти игольная машина двойного цепного стежка с плоской платформой и задним пуллером. Машина позволяет шить эластичной ниткой (резинкой), которая заправляется в петлитель. На машине установлен верхний раскладчик, который позволяет выполнять декоративную строчку.

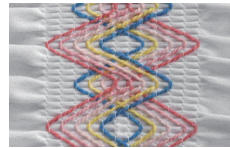

## DFB1412PTV



12-ти игольная машина двойного цепного стежка с плоском платформой и задним пуллером. Машина укомплектована приспособлением для выполнения продольных складок. Ширина складок может меняться от 2 до 8 мм путем замены оснастки.

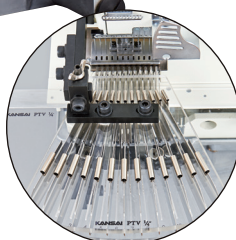
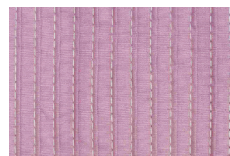



# NB1433PSSM-ET-MD

33-х игольная машина двойного цепного стежка с плоской платформой для сборки и выполнения декоративного орнамента с использованием эластичной нити петлителя.

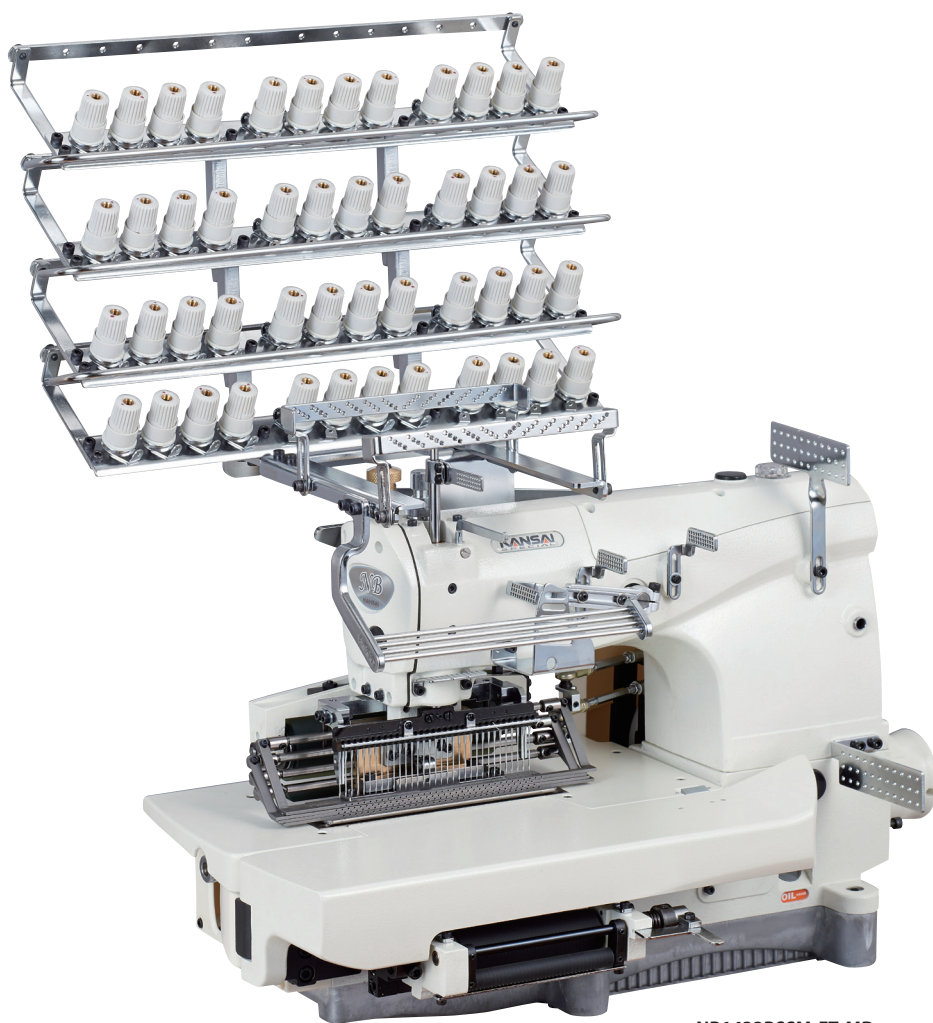

NB1433PSSM-ET-MD

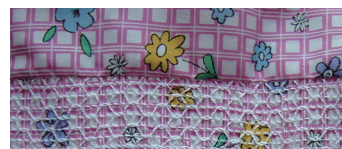

ДЕКОРИРОВАНИЕ

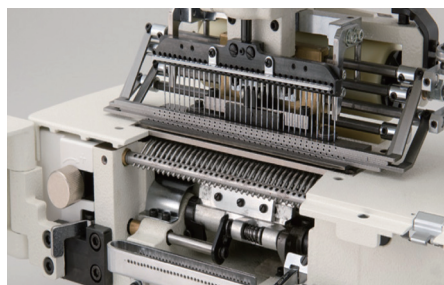

■ 4 верхних раскладчика позволяют выполнять уникальные отделочные строчки в зависимости от вариантов заправки нитей в верхние раскладчики.

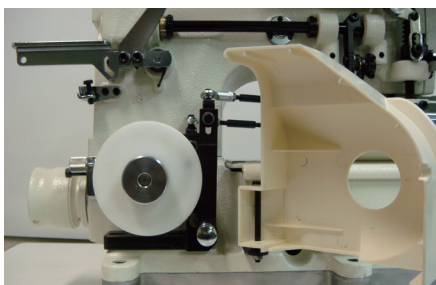

■ Откидная крышка кулачкового механизма. Быстросъемный механизм фиксации кулачков позволяет выполнять замену кулачка без инструмента!



■ Удобный механизм регулировки длины стежка обеспечивает высокое качество строчки.

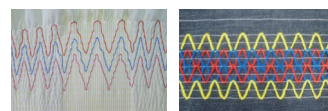

# ОВЕРЛОКИ





# JJ СЕРИЯ

Серия JJ расширена дополнительными модификациями машин.

Серия JJ - это оверлоки (1-игольные, 2-х игольные и 3-х игольные) и интерлоки. Машины данной серии обладают рядом новых характеристик и удачных технических решений. Одной из новейших характеристик машин данной серии является механизм игловодителя закрытого типа (полностью запаянный). Также машины серии JJ оснащены встроенным охладителем иглы и нити.

В машинах серии JJ снижен уровень шума и вибрации, а также машины могут быть оснащены мотором с прямым приводом, который позволяет экономить электроэнергию.

Новый, удобный дизайн машин серии JJ делает работу на машине приятной и удобной.

## JJ











Серия машины	Вид стежка	Тип материала	Устройства	
JJ30: Оверлок	04: 1 игольный, 3-ниточный стежок	F: легкие материалы	VTC: вертикальное устройство пневматической обрезки нити	GA: устройство для сборки
JJ31: Интерлок	05: 1 игольный, 3-ниточный для подгибки	M: легкие- редние материалы	HTC: горизонтальное устройство пневматической обрезки нити	ACC : Автоматический цепной резак сенсорного типа.
	14: 2-игольный, 4-ниточный стежок	H: тяжелые материалы		ATC : Автоматический ленточный резак сенсорного типа.
	16: 2-игольный, 5-ниточный стежок	X: сверхтяжелые материалы		
	43: 3-игольный, 6-ниточный стежок.			

<b>JJ30</b>	<b>14</b>	<b>G</b>	<b>S</b>	<b>-01</b>	<b>M</b>	<b>-2</b>	<b>×</b>	<b>4</b>	<b>/</b>	<b>VTC</b>
Ранг G	Подъем лапки	Подкласс				Межигольное расстояние		Ширина обметки		
	S: стандартный подъем H: увеличенный подъем E: экстрa увеличенный подъем	01: простое стачивание 02: для тканей, скручивающихся при крае 03: тракторная лапка 10: потайная подгибка низа 20: подгибка края 30: сборка 40: прокладывание канта 50: закрепка в начала строчки 90: многофункциональная машина				2: 2 мм 3: 3 мм 5: 5 мм		1: 1.5 мм 3: 3 мм 4: 4 мм 5: 5 мм 6: 6 мм 7: 7 мм		



JJ СЕРИЯ | ТЕХНИЧЕСКИЕ ДАННЫЕ

МОДЕЛЬ	Кол-во игл 	Кол-во ниток 	Типы иглы		Межигольное расстояние (дюйм) 	Seam width (mm) 	Кол-во стежков/дюйм 	Дифференциал 	Верхняя подача (мм) 		Подъем лапки (в мм) 	Ход игловодителя (в мм) 	Скорость шитья (об./мин.) 
			Organ (#)	Schmetz (Nm)					←	↑			
<b>ОДНОИГОЛЬНАЯ ОВЕРЛОЧНАЯ МАШИНА</b>													
JJ3004GS-01M	1	3	DCx27 #9	B-27 Nm65	-	4	1~3.8	0.7~2	-	-	5	24.4	8500
JJ3005GS-10M	1	3	DCx27 #9	B-27 Nm65	-	3, 4	1~3.8	0.7~2	-	-	5.5	24.4	8500
JJ3004GS-20F	1	3	DCx27 #11	B-27 Nm75	-	1.5	1~3.2	0.7~2	-	-	5	24.4	8500
JJ3004GS-50M	1	3	DCx27 #9	B-27 Nm65	-	3, 4	1~3.8	0.7~2	-	-	5	24.4	8500
<b>ДВУХИГОЛЬНАЯ ОВЕРЛОЧНАЯ МАШИНА</b>													
JJ3014GH-01M	2	4	DCx27 #9	B-27 Nm65	2	3, 4, 5	1~3.8	0.7~2	-	-	5.5	24.4	7500
JJ3014GE-01H	2	4	DCx27 #11	B-27 Nm75	2	4	1~3.8	0.7~2	-	-	7	26	6500
JJ3014GH-40M	2	4	DCx27 #9	B-27 Nm65	2	3, 4, 5	1~3.2	0.7~2.4	-	-	5.5	24.4	7500
JJ3014GH-50M	2	4	DCx27 #9	B-27 Nm65	2	4, 5	1~3.8	0.7~2	-	-	5.5	24.4	7500
JJ3014GE-60HK	2	4	DCx27 #18	B-27 Nm110	3	4	1~5.0	0.8~1.5	-	-	7	26	6500
<b>ДВУХИГОЛЬНЫЙ ОВЕРЛОК С БЕЗОПАСНЫМ СТЕЖКОМ</b>													
JJ3116GS-01M	2	5	DCx27 #11	B-27 Nm75	3	4	1~3.8	0.7~2	-	-	5	24.4	7500
JJ3116GS-02M	2	5	DCx27 #11	B-27 Nm75	3	4	1~3.8	0.7~2	-	-	5	24.4	7500
JJ3116GS-01H	2	5	DCx27 #14	B-27 Nm90	3, 5	5	1~3.8	0.7~2	-	-	5	24.4	7500
JJ3116GS-30M	2	5	DCx27 #14	B-27 Nm90	3, 5	4, 5	1~3.2	0.85~2.8	-	-	5	24.4	7000
JJ3116GS-30MP	2	5	DCx27 #14	B-27 Nm90	3	4	1~3.2	0.85~2.8	-	-	5	24.4	7000
JJ3116GE-03X	2	5	DCx27 #21	B-27 Nm130	5	5, 6, 7	1~5.0	0.8~1.5	-	-	7	26	6500
JJ3116GH-01H	2	5	DCx27 #14	B-27 Nm90	3, 5	4, 5	1~3.8	0.7~2	-	-	5.5	24.4	7000
<b>ТРЕХИГОЛЬНЫЙ ОВЕРЛОК С БЕЗОПАСНЫМ СТЕЖКОМ</b>													
JJ3143GH-90M	3	6	DCx27 #11	B-27 Nm75	3 x 2	4	1~3.8	0.7~2	-	-	5.5	24.4	7000
<b>ОВЕРЛОК С ВЕРХНЕЙ И НИЖНЕЙ ПОДАЧЕЙ</b>													
JJT3014GH-01M	2	4	DCx27 #9	B-27 Nm65	2	4	1~3.8	0.7~2	1~6	4.5	5.5	24.4	6700
JJT3014GE-40H	2	4	DCx27 #11	B-27 Nm75	2	4	1~3.2	0.7~2.4	1~8	5.5	6	26	6300
JJT3116GS-01M	2	5	DCx27 #11	B-27 Nm75	3	4	1~3.8	0.7~2	1~6	3.5	5	24.4	7000
JJT3116GE-03XK	2	5	DCx27 #21	B-27 Nm130	5	5, 6	1~5.0	0.8~1.5	1~7	5.5	7	26	6300
JJT3143GH-90M	3	6	DCx27 #11	B-27 Nm75	3 x 2	4	1~3.8	0.7~2	1~6	4.5	5.5	24.4	6700
JJT3116GU-35XK	2	5	DOx5 #16	142x5 Nm100	5	5	1~5.0	0.8~1.5	1~7	7.5	6	28.7	5500
<b>ОВЕРЛОК С ЦИЛИНДРИЧЕСКОЙ СТАНИНОЙ</b>													
JJ5004GH-WG	1	3	DCx27 #18	B-27 Nm110	-	2	1~3.8	-	-	-	6	24.4	7000
JJ5014GH-01M	2	4	DCx27 #9	B-27 Nm65	2	4	1~3.8	0.8~1.8	-	-	5.5	24.4	7500
JJ5014GH-01M	2	4	DCx27 #9	B-27 Nm65	2	5	1~3.8	0.8~1.8	-	-	5.5	24.4	7500
<b>ОВЕРЛОК С ЦИЛИНДРИЧЕСКОЙ СТАНИНОЙ С ВЕРХНЕЙ И НИЖНЕЙ ПОДАЧЕЙ</b>													
JJT5014GH-01M	2	4	DCx27 #9	B-27 Nm65	2	4	1~3.8	0.8~1.8	1~6	4.5	5.5	24.4	6700
<b>ЛЕВОСТОРОННИЙ ОВЕРЛОК</b>													
JL3014GH-01M	2	4	DCx27 #9	B-27 Nm65	2	4	1~3.8	0.7~2	-	-	5.5	24.4	7500
JL3014GE-60HK	2	4	DCx27 #18	B-27 Nm110	3	4	1~5.0	0.8~1.5	-	-	7	26	6500

На все вышеперечисленные модели машин могут быть установлены двигатели прямого привода.

## JJ3014GH-40M-2x4



2-х игольный оверлок для обработки края (подкласс 01M) и для притачивания ленты (резинки) (подкласс 40M).

Машина подходит для обработки футболок, трикотажа, спортивной одежды и т.д.

JJ3014GH-01M

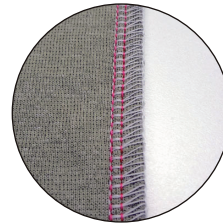

JJ3014GH-40M

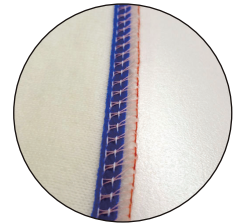

## JJT3116GE-03X



2-х игольная 5-ти ниточная машина предохранительного стежка для очень тяжелых материалов

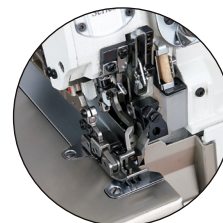

## JJ5014GH-01M



2-игольная 4-ниточная оверлочная машина с цилиндрической станиной

## JJT5014GH-01M

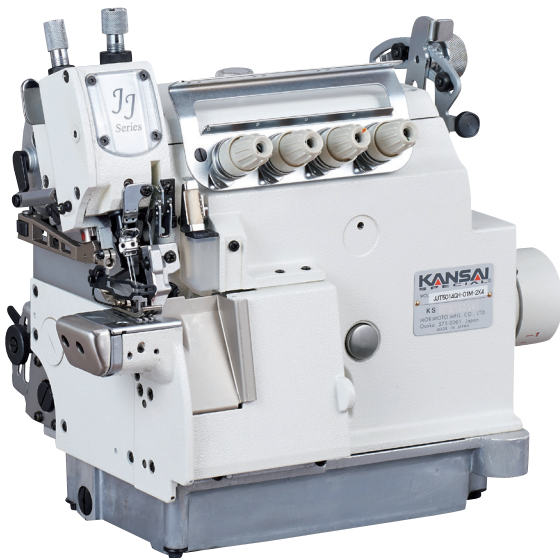

2-игольная 4-ниточная оверлочная машина с цилиндрической станиной, с механизмом верхней подачи



## JL3014GH-01M



2-игольная 4-ниточная левосторонняя оверлочная машина



# «Оверлок»

## ОПЦИИ ДЛЯ СЕРИИ OVERCLOCK



■ **VD** Устройство сбора обрезков ткани и нитей

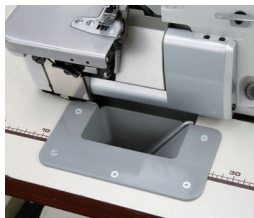

■ **FL** Пневматический подъемник прижимной лапки



■ **VTC** Вертикальный цепной резак



■ **HTC** Горизонтальный цепной резак



■ **RT4-AF** Пневматические ролики

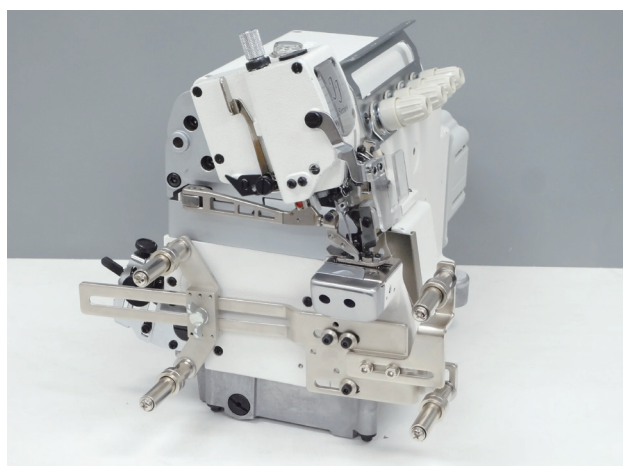

■ **RT-4** Механические ролики

# SPX СЕРИЯ

Серия SPX — это очень маленькая колонковая машина, с двойным цепным стежком.

Эта модель подходит для работы на очень небольших участках, например, на перчаточном пальце.

SPX

**SPX211**

**E**

Серия  
машины

211: 10 мм высота колонки

111: 15 мм высота колонки

## SPX111E



1 игольная колонковая машина с двойным цепным стежком.



SPX111  
15 мм в диаметре

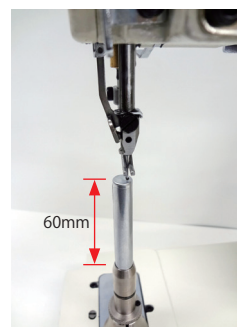

SPX211  
10 мм в диаметре

МОДЕЛЬ	Кол-во игл	Кол-во ниток	Типы иглы		Межигольное расстояние (дюйм)	Кол-во: стежок/ дюйм	Диф. коэффициент подачи	Подъем лапки (в мм)	Ход игловодителя (в мм)	Скорость шитья (об./мин.)
			Organ (#)	Schmetz (Nm)						
SPX111E	1	2	UYx128LE #16			2~3			24.5	800
SPX211E	1	2	UYx128LE #14			2~3			24.5	800





Технические характеристики и внешний вид могут быть изменены без предварительного уведомления.



**8 800 505 3913**  
[www.promexpert.ru](http://www.promexpert.ru)

